

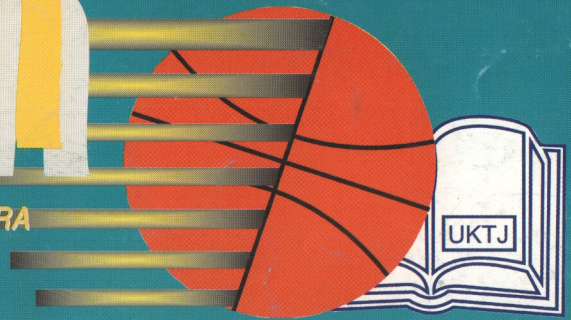

# TRENER

ČASOPIS UDRUŽENJA KOŠARKAŠKIH TRENERA



JANUAR '99. - GODINA III - BROJ 6



**Prof Aleksandar Nikolić:**  
**Trener mora biti „dosadan“**



*Srećna Nova 1999. godina  
i Božićni praznici*



# TRENER

ČASOPIS UDRUŽENJA KOŠARKAŠKIH TRENERA

## Treneri '98.

Prihvatimo, pošto to ističu svi naši treneri, da su igrači najzastužniji za sve uspehe jugoslovenske košarke. Priču nastavljamo o trenerima. Pođimo od toga da iza svakog dobrog igrača stoji trener. Ako se onda složimo, a to već i deca kod nas znaju, da je košarka najbolji jugoslovenski proizvod, onda s ponosom možemo istaći da su treneri najbolji i najuspešniji radnici u ovoj zemlji. Košarka je Jugoslovenima i u godini čije poslednje dane brojimo priredila radosti, ne samo više od bilo kog sporta, već i sveukupno gledajući.

Brojni vrhunski rezultati koji su zadivili svet protkani su velikim radom, mudrošću, talentom. Uz vrhunski profesionalizam naši treneri su, pokazujući ličnim primerom, vodili svoje ekipe i igrače kojima su ugradili i nemejljiv patriotizam. Možda je baš taj motiv bio prevaga na našu stranu i u našu korist. Košarka je zahvaljujući našim trenerima, naravno i ostalima iz ovog sporta, postala uzor ostalima. Više nije čudo što na trenerske seminare dolaze, sve više, treneri drugih sportova - da vide kako to košarkaši rade.

Košarkaški treneri su i ove godine bili ponos nacije. Profesor Aleksandar Nikolić je postao stanovnik Kuće slavnih, što je privilegija onih retkih čiji se doprinos razvijaju košarke u svetskim raz-

merama smatra neprocenjivim za sva vremena. Na fajnal foru Duda Ivković je i zvanično proglašen za najboljeg trenera Evrope. To su ona najsajjnija priznanja.

Ono što hrabri jeste činjenica da za njima korača stotine mladih koji u njima imaju najbolje uzore i visoke domete koje tek treba da dostignu. To je svakako motiv koji je dragocen. To je kvalitet koji garantuje kontinuitet uspeha naše košarke.

Međutim, pored svih tih svetski vrednih uspeha naših trenera i onih uspeha koji se ne postižu preko noći, već tek treba da dođu, postoji i druga strana medalje.

Sve češći zahtevi predsednika, direktora i drugih čelnika klubova, pa ponekad i same javnosti, za uspehom sad i odmah, sve više imaju kontraproaktivno dejstvo. Rad na dužu stazu je sve manje na ceni. Nedostatak materijalnih sredstava mnoge trenere stavljaju u nezavidan položaj. Naša rubrika „Trnerska vrteška“ često je imala tragikomičan karakter. Da li će se i tu nešto promeniti u interesu jugoslovenske košarke?

Trenerska organizacija zahvaljujući isključivo rezultatima svojih članova očekuje od svih mnogo više. Tome će svakako doprijeti najnovije pozitivne inicijative stratega razvoja jugoslovenske košarke. *M. P. L.*

Broj 6, januar 1999.

### IZ SADRŽAJA

*Prof. A. Nikolić:*

**TRENER MORA  
BITI „DOSADAN“**

Str. 4 - 8

*Tri godine bez Pive:*

**DELO ZA  
SVA VREMENA**

Str. 16 - 17

*UKT CG - M. Baletić:*

**IMAĆEMO KOŠARKAŠKU  
AKADEMIJU**

Str. 30 - 31

*Lj. Poček - KK Vojvodina:*

**BALAST  
POBEDNIČKOG RITMA**

Str. 32

*Čip Inland:*

**INDIVIDUALNI RAD  
NBA IGRAČA**

Str. 38

## TRENER

Osnivač i izdavač:

Udruženje košarkaških trenera Jugoslavije  
Beograd, Ul. Čarlija Čaplina br 39 a

Za izdavača  
Vladislav Lučić

Glavni i odgovorni urednik  
Mirko Polovina

Uređivački odbor  
Zdravko Kubat, Nemanja Đurić,  
Ivan Hajnal, Bata Đorđević,  
Marin Sedlaček, Mile Protić, Milan Opačić,  
Mirko Polovina, Miki Antić,  
Predrag Sarić, Miodrag Baletić,  
Goran Bojanić

Tehnička priprema:  
DAN GRAF, Beograd, Vatroslava Jagića 3

Adresa redakcije:  
Beograd, Čarlija Čaplina 39 a

E-mail:  
uktj@EUnet.yu

Telefon:  
759-063

Fax:  
765-856

Štampa:  
Standard 2, Beograd

Tiraž  
1000 primeraka

List izlazi tromesečno

Profesor Aleksandar Nikolić

# Trener mora biti "dosadan"

Profesora Aleksandra Nikolića, apsolutno, nepotrebno je predstavljati u ovakvom časopisu, pošto je sigurno da nema košarkaškog trenera koji ne poznaje životopis jednog od najčuvenijih svetskih stručnjaka. Nikolić se smatra rodonačelnikom nadaleko poznatog i u svetu priznatog jugoslovenskog trenerskog pokreta. Duhovni je otac mnogih u svetu već afirmisanih stručnjaka,



## Dražen

- Da li će neki igrač uspeti, bez obzira koliko talentovan bio, zavisi samo od njega samog. Može da bude svetski talenat, da ima isto tako kvalitetnog trenera, pa da ništa ne postigne u životu ako nema dovoljno samodiscipline. Bolje reći, ukoliko sam ne radi na svom usavršavanju. Uzmite samo primer Dražena Petrovića. Talenat, pravi biser, predispozicije, dobri stručnjaci... Ipak, ništa ne bi uradio da od malih nogu nije sam sebi posvetio najviše vremena, utrošio sate, dane i godine radeći potpuno sam na usavršavanju. Setite se samo, još kao učenik ustajao je u rano zoru, pre prvog školskog časa ubacivao stotine i stotine lopti. Zar se onda treba čuditi što je imao šut poznat u celom svetu? - otkriva profesor još jednu „tajnu“ uspeha.



Gde ja stadoh ti produži - Duda Ivković i profesor Nikolić

više od pola veka sa dirigentskom palicom u ruci.

Bilo je užasno teško nagovoriti Nikolića na razgovor pošto u principu nerado razgovara sa novinarima. Ipak, u ime starog poznanstva pristao je da otvori dušu za „Trenera“.

Kasnije je nastao još jedan veliki problem: kako sve što je izrekao, od prve do poslednje reči izuzetno zanimljivo, sažeti na nekoliko novinskih stranica. Jer, kada je košarka u pitanju, Aleksandar Nikolić je u stanju da, bez obzira na godine (74), govori satima i satima. Odmah se može primetiti koliko je odan sportu koje je povetio ceo, izuzetno bogat život.

- Počeo sam da se bavim trenerskim pozivom onako uzgred, još dok sam igrao. Tada je bio običaj da skoro svi igrači rade sa mladima. Još nije bilo podele na pionire, kadete... Ni sami nismo znali mnogo o košarci, a učili smo druge. Bili smo mladi, poletni. Kupili smo znanje gde smo stigli. Najviše od stranih trenera koji su radili u Jugoslaviji, prvenstveno Mađara Kamaraša, Bugarina Temkova i Francuza Hela. Zatim, iz ono malo knjiga koje smo imali. Stručni rad je vodio istinski pionir naše košarke Nebojša Popović, životni putevi su ga kasnije odveli u druge vode, nije želeo profesionalno da se poveti basketu.

#### Izbor je pao na Vas?

- Tek mi je bilo 27 godina, radio sam kao demonstrator na DIF-u, kada su me izabrali za saveznog trenera. Košarka mi je tada postala sve u životu i ostala je to do dana današnjeg. Doslovno sam svaki trenutak posvetio ovom sportu. Ujutru sam trčao na Fakultet, kasnije su na red dolazile obaveze u trenerskoj školi, popodne rad u klubu ili reprezentaciji. Radio sam sa raznim uzratima i želeo, zajedno sa celokupnim sportom, da što brže napredujemo.

#### Od koga ste najviše naučili?

- Možda je presudno u mojoj karijeri bilo petomesečno usavršavanje u SAD. Insistirao sam da kod najčuvenijih trenera povedem najmanje 15-20 dana kako bih imao dovoljno vremena da upoznam njihove metode rada. Najviše, čak mesec dana proveo sam kod jednog od najčuvenijih trenera svih vremena Džona Vudena, koji je sa UKLA univerzitetom osvojio najviše titula u NKA. Tada sam i saznao šta je to „američka škola košarke“.

#### U čemu se ogleda taj pojam „škola“?

- Naučio sam to na licu mesta. Kada bilo kog trenera u SAD dupitate bilo koju fundamentalnu stvar iz košarke, dobićete istovetan odgovor. Onda je jasno da se radi o istoj školi. Naravno, svako od tih velikana je imao svoje metode rada. Sećam se dobro jednog događaja iz Leksingto-

## Kuća slavnih



Kao što je poznato, jesenas je profesor Nikolić dobio zaista retko priznanje, namenjeno samo divovima basketu. Kao četvrti košarkaški poslenik sa ovih prostora, posle Borislava Stankovića, Krešimira Čosića i Dražena Petrovića, kao jedan od retkih Evropljana, postao je „stanovnik“ čuvene „Kuće slavnih“ u gradiću Springfieldu, američka savezna država Masačusets.

Selekcija predloga za ulazak u „Kuću slavnih“ izuzetno je rigorozna, tamo „stanuju“ samo istinske legende kraljice igara. Odluka specijalnog žirija, sastavljenog od preko 20 vrhunskih košarkaških autoriteta, Aleksandar Nikolić je primio kao veliko priznanje celokupnoj jugoslovenskoj košarci:

- Na promotivnoj svečanosti, pred oko 13.000 zvanica, govorili su svi slavodobitnici. Istakao sam u mom govoru da ovo priznanje shvatam prvenstveno kao nagradu celokupnoj jugoslovenskoj košarki, stotinama i hiljadama onih koji su ugradili sebe u više od pola veka organizovanog igranja basketu na našim prostorima. Želeo sam da nabrojim bar one najzaslužnije, počev od istinskog pionira, pokretača svih akcija u prvim posleratnim danima, igrača i trenera, zatim višedecenijskog pregaoca, Nebojše Popovića, ali me je Bora Stankovića na vreme zaustavio, opominjući me da ću nekoga verovatno izostaviti. Bio je u pravu, zaista je teško setiti se na brzinu svih zaslužnih za prosperitet našeg basketu. Počeli smo pre pedesetak godina bukvalno od nule, zna se gde smo sada. Svi oni, znani i neznani, nalaze se sada u „Kući slavnih“.

#### Ko je Vas predložio?

- Inicijativa je, kako sam saznao, potekla od Italijana, preciznije rečeno od poznatog američkog stručnjaka koji već dvadesetak godina živi u Italiji, Dana Petersona. Akciju je maksimalno podržao KSJ, odnosno Zoran Radović, kasnije je sve išlo uobičajenim tokom. Zaista sam počastvovan ovako velikim priznanjem.

#### Govoreći o nedavnom putu u Springfield, popularni profa je dodao:

- U govoru sam posebno istakao kako ništa u košarci ne bih postigao da nisam imao bezrezervnu podršku cele porodice, prvenstveno supruge Ksenije. Dobro je poznato kakav je trenerski poziv. Bilo je lako raditi kada sam znao da iza mene uvek stoji supruga koja se zdušno brinula o vaspitanju kćerki. Obe su završile fakultete i preuzela brigu o celoj kući. Verujte, u svemu što sam uradio u košarci, doprinos porodice je sigurno najmanje 50 odsto.

na. Legenda Adolf Rap, trenirao je više od 40 godina Univerzitet Kentaki.

Nikada na trening nije puštao više od jednog novinara. Rekao mi je: ako

## Igrač

- Uvek sam bio kategoričan u shvatanju da igrač nikada ne može da bude krivac za izgubljenu utakmicu. Trener uvek ima mogućnost izmene, a ako igrač nešto i zabrija, onda znači da ga nisam valjano naučio. Opet ponavljam, košarka je kolektivna igra, to svi moraju da shvate.



## Sudije

- Ne smemo u košarci da se bavimo samo reprezentacijom i klubovima, već apsolutno svim segmentima. Znači da sve probleme posmatramo u celini. Tu se do sada često pravila velika greška, jer se zapostavljao rad sa sudijama koji su izuzetno važni za prosperitet košarke. Ima tu dosta naših grešaka, ali i njihovih. Jer, sudije moraju da treniraju skoro kao i vrhunski igrači. Razgovarao sam o ovom problemu sa Zoranom Radovićem, a i moj veliki prijatelj, nedavno preminuli Raša Šaper, postavio mu je, kao komesar JUBA lige, veliku pažnju. Zahvaljujući njemu smo i, za veoma kratko vreme, dobili grupu mladih, već afirmisanih arbitara sa znakom FIBA na grudima. Dobar sudija, da bi održavao formu, mora najmanje jednom nedeljno da sudi prvenstvene utakmice, što često nije bio slučaj. Jednostavno, taj problem je bio prilično zapostavljen a od ogromne je važnosti - razmišlja Nikolić apsolutno o svim aspektima košarkaške veštine.

pustim dvojicu, onda će međusobno pričati, remetiti trening. Džon Vuden je bio mnogo liberalniji, ali su svi imali identična mišljenja o osnovnim elementima.

### Kakav je način rada u Americi?

- Osnova je u selekciji. Igrače počinju da merkaju još u osnovnim školama. Kada dođu u gimnaziju, već su na oku univerzitetskih stručnjaka i tako redom. Počinju da lupaju loptu već sa 7-8 godina. Po celoj zemlji su rasejane table, klince niko ne treba da tera da se bave sportom. Baza im je mnogo šira nego u bilo kojoj zemlji sveta. Pazite, ne mislim na apsolutne brojeke, već procentualno. Kada je reč o mladima, dobro se sećam jedne priče iz Leksikngona.

Ispričao mi je domar dvorane u kojoj je trenirao prvi tim. Našao je jedan slomljen prozor. Počeo je unutra da traži da li je nešto ukradeno, našao je klince kako ubacuju loptu u koš. Zar je onda potrebno neko dodatno objašnjenje zašto su Amerikanci stalno najbolji, praktično nedo-

## Mladi

Tek u poslednje vreme Košarkaški savez Jugoslavije je doneo niz propisa u cilju stimulisanja rada sa mladima. Ipak, ima dosta mišljenja kako administrativne zabrane nisu dobre. Aleksandar Nikolić ima potpuno suprotan stav:

- Sećam se dobro, kada smo pokretali A-2 ligu, ili Prvu B, ne zamerite, stalno brkam te pojmove, ali svi znaju da se radi o istom takmičenju, zamislili smo da ona postane rezervoar mladih za popunu najelitnijih klubova. A šta smo dobili - takoreći ligu staraca. To nije dobro za košarku, sami sebe smo saplitali. Zbog toga iz sve snage podržavam nedavno uvedene starske granice u Prvoj B ligi. Tako nešto sam odavno predlagao. Dobro je da se najzad neko toga setio. Moramo mladima dati punu šansu, da napreduju stepen po stepen, a ova mera baš tako nešto podržava.

dirljivi. Sve o košarci praktično nauče od najranijih dana.

**Kako smo mi postali svetska sila?**

- Isključivo zahvaljujući dobroj organizaciji. Pod tim prvenstveno podrazumevam selekciju talenata od najranijih dana. To je daleko najveći preduslov. Doslovno smo skupljali igrače po brdima i pravili od njih asove. Organizovan rad sa mladima, po čemu je naša zemlja bila čuvena u svetu, zahvaljujući čemu smo i pokupili tolike trofeje na svim takmičenjima juniora i kadeta, daleko su najvažniji. Naravno, tu mislim na razne škole, kampove i slično.

**Da li je takav rad nastavljen i u novoj Jugoslaviji?**

- Nije. Pad je



očigledan. Posledica je to slabog rada sa mladim kategorijama. Zapostavili smo rad napolju, na otvorenim terenima. Treneri mlađih postajali su ljudi bez ikakvih kvalifikacija. Verujte, da bi neko postao dobar trener nije potrebno da, uproščeno rečeno, zna samo kako se ubacuje lopta u koš. Morao bi dobro da poznaje anatomiju, psihologiju, fiziologiju, pedagogiju. Bez dobrog poznavanja takozvanih graničnih nauka, ne može se postati dobar trener. Greška je što u trenerske škole dolaze ljudi bez ikakvog iskusstva. Mislim da bi polaznici Više trenerske škole morali da postaju treneri koji iza sebe već imaju pet-šest godina rada.

**Da li se pad može zaustaviti?**

- U poslednje vreme primetan je znatan pomak. Ponovo počinje da se radi kao nekada, što je nesumnjivo dobar nagoveštaj. Mlađi treneri žele na brzinu da naprave dobrog igrača, što je nemoguće. Ne može se iz osnovne škole na fakultet!

Ceo postupak je dugotrajan, mora postepeno da ide. Osim toga, između igrača i trenera mora da postoji uzajamno poštovanje. U celoj mojoj karijeri nijednom nisam o bilo kom igraču rekao lošu reč, nikada nisam ni na koga viknuo, obećao nešto što ne mogu da ispunim. Nikada o igračima nisam sa drugima govorio, ali sam svakom u lice najiskrenije sve rekao. Na takvim stvarima se gradi poverenje, a sa poverenjem dolazi sve ostalo, u prvom redu rad i disciplina.

**Na šta posebno treba obratiti pažnju u radu sa mladima?**

- Naravno da je nemoguće to izreći u ovakvom razgovoru. Ipak, dobro se sećam onoga što sam naučio u Americi. Tamo je traženo već od mlađih igrača da u svakom trenutku vide položaj ostale devetorice igrača, čak i dvojice sudija! A kod nas ima situacija kad igrač ne vidi onog jedinog slo-

**Stranci**

Nezaobilazna teme ovih dana su takozvani Bosmanovi zakoni, preciznije rečeno nedavno brisanje granice u celom svetu. Profesor Nikolić sigurno ima šta da kaže na tu temu:

- Sve to mi liči na neku, da kažem „harlemijadu“. Dođe čovek na utakmicu-dve, odgleda atraktivne strance i - više ga nema! Ljudi dolaze na sportske, naravno i košarkaške utakmice, prvenstveno da bi gledali svoje igrače, zemljake. Osim toga, postoji velika opasnost da se u klubovima potpuno zapostavi rad sa mladima, sve karte bace na dovodenje igrača sa strane. Uvek sam bio žestoki protivnik čestog šetanja igrača iz kluba u klub, što je sada sve češće slučaj.

Znači da podržavate zabranu igranja stranaca u Jugoslaviji?

- Bezrezervno. Stranci nam apsolutno nisu potrebni, mogu samo da kočie napredak. Moramo se osloniti na naše snage. Talenata, hvala Bogu, ima još uvek dovoljno. Da li ćemo zadržati sadašnje pozicije, odnosno da li ćemo poboljšati kvalitet klubova, isključivo zavisi od nas samih, odnosno od kvaliteta rada u Jugoslaviji. Proteklih godina se nije dobro radilo. Došlo je do pada kvaliteta, ali se već oseća nesumnjiv napredak na stručnom planu, naročito u Srbiji.

U čemu se ocrtava taj pad?

- Dovoljno je pogledati kvalitet naših prvoligaških utakmica i videti gde se sada nalazi naša klupska košarka. Propuštene godine, a za to smo sami krivi, ne priznajem nikakve „posledice sankcija“ jer je to obična floskula, ne mogu se tek tako premostiti, bez ikakvih posledica. Na nama je da barem ublažimo te posledice. Prionimo na posao i sledećih godina popravimo situaciju, što nesumnjivo možemo. Verujte, u košarci nema tajni, najvažniji je samo jedan element. Hiljadu puta ću ponoviti, to je rad i samo rad. A to kako ćemo raditi, samo od nas zavisi. Zato i ne priznajem nikakve sankcije kao izgovor.

bodnog saigrača, čak i na ziceru! Onda, važna je igra bez lopte. Uzmite teorijsku mogućnost da celu utakmicu odigraju iste petorke. Uprošćeno gledano, na jednog igrača prosečno pada da će sveg četiri minuta imati loptu u rukama. Šta će raditi preostalo vreme? Znači, izuzetno važno je mlade učiti kako se igra bez lopte.

### Ima mišljenja kako su čvrste odbrane ubile dušu košarke?

- Meni su razmišljanja na tu temu sasvim nepotrebna. Ja sam trener koji je od prvih dana veliku pažnju povećavao odbrani. Sada neki „naučnici“ žele od košarke da naprave dve različite igre: jednu u odbrani, drugu u napadu, a to je nemoguće. Dobrom odbranom se razbija napad, dobrim napadom rastura svaka odbrana. Košarka je jedna i nedeljiva. Kako će tim igrati, isključivo zavisi od profila igrača. Tu je u pravu moj mladi kolega Maljković kada kaže da će uvek izabrati stil igre kakvim može do pobede, sviđalo se to nekom ili ne. Zato je sa, u suštini ne ekstrakvalitetnim timom Limoža i osvojio evropsku krunu. Dobar trener ne sme da kopira ničiju igru, jer onda neće ništa postići, već da je pravi prema profilu igrača koje ima.

### Šta sa tvrdnjama da SAD forsiraju odbranu?

- Ni to nije tačno. Pre samo nekoliko godina u finalu plej-ofa NBA igrali su Hjuston i Njujork. Obe ekipe igrale su fantastičnu odbranu, kao iz udžbenika, a rezultati su bili izuzetno visoki. To najbolje potvrđuje ono ranije izrečeno o nedeljivosti košarke. Za svaku odbranu, ma kako dobra bila, uvek postoji rešenje u dobro organizovanom napadu. Igrač koji dobro ne igra napad, ne može ni odbranu.

### Kako sve to objasniti mladima?

- Samo pravilnim odgojeem. Decu na igralište privlači lopta, svako želi što pre da je proturi kroz obruč. Zato i stalno govorim označavaju rada s mladima. Od najmlađih dana moraju pravilno da se usmeravaju, da im se objašnjava kako je u košarci jednako važna i igra bez lopte, odnosno dobra odbrana.

### Da li postoji jugoslovenska škola košarke?

- Ne. Govoro sam već o shvatanju košarke trenera u SAD. A kod nas, upitajte desetoricu trenera o nekom osnovnom elementu, recimo skok-šu-

tu, dobićete 10 različitih odgovora! Naravno, postoji nešto što nas odvaja od drugih, možda lepršavost u igri, duh, talenat za sve igre s loptom, ali se to nikako ne može nazvati „školom“.

### Šta biste poručili mladim kolegama?

- Najbolja škola za svakog trenera je analiza sopstvenog rada. Posle svakog treninga morao bi da sedne, vrati film unazad, pažljivo analizira sve šta je radio, spozna šta ih je naučio, na čemu bi trebalo da radi sledeći put. Na to bi trebalo posebno da obrate pažnju. Morali bi da se ugledaju na starije, izuzetno dosadne kolege, kolege kojih je nažalost sve manje. Ona reč „dosadne“, naravno karikirana je. Radi se o ogromnoj upornosti bez koje se ne može raditi trenerski posao. Morate ponekad hiljadama puta ponoviti jedno te isto da bi igrač to prihvatio. Prvenstveno im objasniti da je košarka pre svega kolektivna igra u kojoj neće proći ni najveći individualni kvaliteti ukoliko se zapostavi ovo pravilo.

### Govori se o mogućnosti da Jugoslavija skine sa trona američke „timove snova“. Da li je tako nešto moguće?

- Asolutno nije. Ni mi, ni bilo koja druga zemlja još dugo neće stići Amerikance. Prvenstveno zbog celokupne organizacije, odnosno rada s mladima. Mnogo zaostajemo i u tehnici odbrane, odnosno igre telom. U Americi se igra oštro, telo u telo, takozvana kontakt igra nije foul. Tako drugi jednostavno ne znaju da igraju, odmah hvataju protivnika za ruku, a to je uvek bio, biće i ubuduće - prekršaj. Naravno, ima tu još mnogo različitosti zbog kojih će još dugo vremena ostati razlika u kvalitetu.

### Zaključak?

- Ne želim da me bilo ko pogrešno shvati. Nisam želeo nikom da držim bilo kakve pridike, samo sam izneo neka moja iskustva. Ni ja, ni bilo ko drugi, ne znam sve o košarci, i sada stalno ponešto novo naučim.

### Na kraju, ako nije indiskretno, dokle ćete biti na parketu?

- Čim budem zaključio da ne mogu nikoga bilo čemu da naučim, pobeći ću glavom bez obzira. Košarka mi predstavlja ceo život, mnogo mi je dala, trudim se da joj na isti način uzvratim - zaključio je profesor Nikolić.

RAZGOVARAO:  
Danilo Šotra



Šta mislite profesore...  
Željko Obradović i  
Aleksandar Nikolić



Godina koja odlazi

# Treneri stratezi uspeha

U godini za nama košarka je Jugoslaviji podarila najviše sportskih radosti. Svaki naš trener istaćiće da su za to najzaslužniji igrači. Međutim, nema dileme da je učinak njihovih učitelja u svim tim uspesima više nego zapažen. Stigla su i priznanja. Naravno, u trener-skoj organizaciji ih po sumiranju godišnjih rezultata tek očekuju. U prilog tim očekivanjima evo i našeg priloga, posvećenog onima koji su svojim radom, znanjem i talentom, obeležili proteklu godinu.

Naravno, to nije sve. Ono što je garancija kontinuiteta uspeha naše košarke jeste činjenica da desetina naših trenera rade po malim klubovima, u gotovo nemogućim uslovima i postižu rezultate koji nisu mnogo poznati široj javnosti, ali koji zadivljuju. Za sve takve otvorene su stranice našeg časopisa. Uostalom na neke smo već skrenuli pažnju.

Stratezi jugoslovenskog državnog ti-

## Ambasadori

Posle Svetskog šampionata u Atini devet košarkaških ličnosti dobio je veliko priznanje. Borislav Stanković, Dušan Ivković, Vlade Divac, Žarko Paspalj, Zoran Savić, Aleksandar Đorđević, Predrag Danilović, Dejan Bodiroga i Željko Rebrača proglašeni su sportskim ambasadorima dobre volje Savezne Republike Jugoslavije.

Priznanje je svakako otišlo u prave ruke. Ivković je slavu jugoslovenske košarke i naše zemlje proneo širom sveta, doprinevši mnogo njenom ugledu u svetu. Rezultati koje je on postigao biće deo lekcije iz košarkaške istorije, koju će učiti i generacije u sledećim vekovima.

ma Željko Obradović i Dušan Ivković dali su pečat 1998. godini, kao uostalom i prethodnim iza nas.

Zlato sa Svetskog prvenstva u Atini rezultat je koji nema premca. Obradović i Ivković susreli su se ovog leta sa mnoštvom problema na kakve nismo navikli. Nekolicina igrača sa najšireg spiska nije bila u mogućnosti da se odazove pozivu. Tarlaća, Stojakovića i Gurovića sprečile su pravne regulative, Danilović je morao na operaciju, kao i Đorđević koji se „plavima“ priključio neposredno pred početak šampionata. Posle toga naišao je novi peh, Lončar se povredio na poslednjoj proveri i praktično bio van stroja tokom celog takmičenja.

Borio se Obradović sa nekompletnošću ekipe, radio često i sa osam, deset igrača, ali i izborio. Stvorio je pobedničku atmosferu i ekipu doveo do nivoa forme potrebnog za zlato. Izmešao je uloge, sada su istureniji bili Rebrača i Bodiroga, dok je rekonvalescent Đorđević bio čuvar iz pozadine.

Prezimenjak Saša Obradović odradio je takođe značajan deo posla, kao i drugi iskusniji reprezentativci. Dva puta su Obradoviću čestitali Janakis i Belov, u grupi, odnosno u polufinalu i finalu, što je svakako bilo vredno pamćenja. Potom je primao još čestitki, ali pravo na odmor ponovo nije imao, jer je par dana nakon završetka Mondijala morao da se vrati redovnim obavezama u Benetonu.

Od stručnjaka koji su radili u našoj ligi najveći uspeh je postigao Goran Poli Bojanić. Mladu reprezentaciju je doveo do evropskog zlata u Italiji, a Budućnosti je podario trofej u Kupu Jugoslavije. Ne treba zanemariti činjenicu da je podgrički stručnjak na Evropsko prvenstvo ispraćen sa podozrenjem i da je tokom priprema imao velikih zdravstvenih problema (čak i na samom turniru u Palermu). To ga nije poremetilo, pa je Jugoslavija i u konkurenciji do 22 godine došla do vrha.

Zapažen rezultat sa nacionalnom selekcijom napravio je i trener juniorske reprezentacije Nenad Trajković na Olimpijskim igrama mladih u Moskvi. Generaciju koja je pre godinu i po dana bila kadetski prvak kontinenta, doveo je do bronzane medalje.

Milovan Kime Bogojević i Vladislav Lučić postigli su najveće klupske uspehe u ovoj godini. Bogojević je tim Partizana nakon serije poraza u Evropskoj ligi preuzeo od Miroslava Nikolića i preko Olimpijakosa i CSKA doveo do „fajnal-fora“ u Barseloni. Mada je na turniru Partizan dva puta poražen, biti četvrti u Evropi svakako je izvanredan rezultat. Ipak, u domaćem šampionatu nije uspeo da ostvari ambicije kluba, pa je morao da prepusti mesto Lučiću.

Sadašnji trener Partizana Vladislav Lučić koji je godinu završio prilično us-

pešno na evropskoj sceni (crno-beli su se plasirali u drugi krug Kupa Saporte i na finalni turnir Kupa Jugoslavije) nije imao sreće da se okiti trofejom u ovoj sezoni. Međutim, Lučić je Zvezdi trasi-  
rao put do titule i to mu se ne može oduzeti, bez obzira na to što je nije vodio u poslednja dva meča. Takođe, Lale je

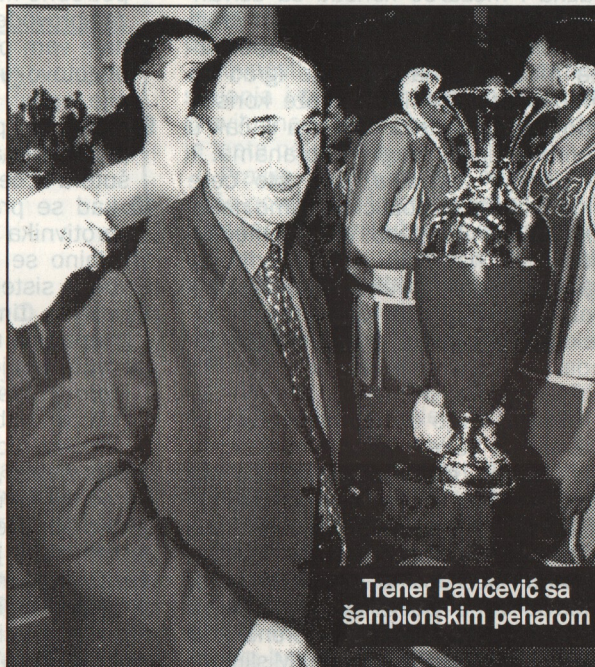

Trener Pavićević sa šampionskim peharom

„crveno-belima“ posle četrnaest godina podario prvo evropsko finale.

Boško Đokić, takođe je jedan od trenera koji su bili uspešni u prošloj godini. Đokić je FMP Zeleznik doveo do finala plej-ofa, što je predstavljalo veliko iznenađenje, jer su „limenke“ iza sebe ostavile najvećeg lidera - Partizan.

Miodrag Vesković jedini je jugoslovenski stručnjak koji je u 1998. osvojio dva trofeja. Hemofarm je bio šampion i pobednik Kupa, ali je i u Evropskoj ligi napravio rezultat vredan pažnje. Njegove košarkašice su bez poraza završile ligu, što je raritet.

Slobodan Lukić i Slobodan Janković stručnjaci su koji su Hemofarm i Zdravlje uveli u Winston JUBA ligu, što će svakako biti dobar prilog njihovoj košarkaškoj biografiji.

Takođe ne treba zaboraviti ni uspeh Svetislava Pešića, čija je Alba ponovo bila prvak Nemačke. Pešić je uz to i trener selekcije Zapada na Eurostarsu. Tandem Džaković, šef stručnog štaba i Pavićević, trener, sa Crvenom zvezdom su osvojili titulu šampiona za sezonu 1997/98. godine.

P. Sarić

Dejli Braun

# Meč-ap odbrana

Meč-ap odbrana može biti veoma važna i može se koristiti sa uživanjem, zbog svoje fleksibilnosti i broja kombinacija koje koristi. Ova specijalna meč-ap zona može se igrati sa mnogo principa ili se može koristiti kao obična zonska odbrana ili čak u kombinaciji sa drugim odbranama.

Učenje meč-apa, kao što ćete videti, može se postići sa samo nekoliko dodatnih vežbi. Većina meč-ap koncepta naučena je kod principa igre čovek na čoveka, tako da će i vežbe „čoveka“ pomoći meč-apu. Mi takođe udvajamo posle ovog meč-apa, u zavisnosti od fleksibilnosti odbrane koju koristimo.

Mislim da je od velikog značaja za trenera da bude kreativan, a ova meč-ap zona dozvoljava veliki broj mogućnosti iz utakmice u utakmicu ili iz sezone u sezonu bez opasnosti da se ugroze principi vaše trenerske filozofije.

Kao i kod obične zonske odbrane, meč-ap zona dozvoljava prelazak u zonski presing po celom terenu ili u razvoj brzog kontra-napada. Mislim da je igra dosta evoluirala u poslednjih nekoliko godina i da se često igra po celom terenu. Time mislim da se ekipe više ne brane samo na svojoj polovini, nego se koristi višestruki presing sistem, korišten u tranziciji igre.

## Prednost igranja meč-ap odbrane

Smatramo da postoji veliki broj prednosti kod igranja meč-ap zonske odbrane. Već smo pomenuli nekoliko ključnih razloga, zbog kojih mi koristimo meč-ap. Evo još nekoliko važnih tačaka:

1. možemo da vršimo pritisak na loptu i da udvajamo ili da se povučemo,
2. to je zabavan način da se nauči igra odbrambena košarka, za razliku od nekih zonskih odbrana,
3. možemo da upravljamo loptom, kao kod odbrane „čoveka“,
4. možete se prilagoditi u zavisnosti od igračkog kadra,
5. može se prilagoditi od obične zone do kombinacija
6. daje vam odbrambeni sistem sličan našoj „Frik odbrani“, ali je jednostavniji

7. kada je jednom ugradite, biće vam potrebno malo treninga, jer je laka za sprovođenje
8. daje vam prednost osnovne zone, pogotovo u branjenju strane gde nije lopta
9. može se prilagoditi specijalnim problemima (zaustaviti dobrog šutera ili centra)
10. kad se pravilno odigra, zbunjuje protivnika i teško se napada
11. sjajno se uklapa u sve odbrambene sisteme
12. većina timova nema spremljen napad na meč-ap
13. meč-ap nije u konfliktu sa filozofijom „čovek na čoveka“, koliko obična odbrana.

Meč-ap odbranu razdvajamo na dve pozicije: „Igrači koji napadaju“ i „Igrači osnovne linije“. Ovo je učinjeno da bi učenje bilo olakšano. Ipak glavna stvar je da se igrači na ove dve pozicije mogu menjati.

„Igrači koji napadaju“ (X1 i X2) - ovo su igrači koji vrše pritisak na loptu i čitaju napad. Kao što sam pomenuo, ova dva igrača se mogu razmenjivati. Primer pokazuje davanje jednog beka do drugog.

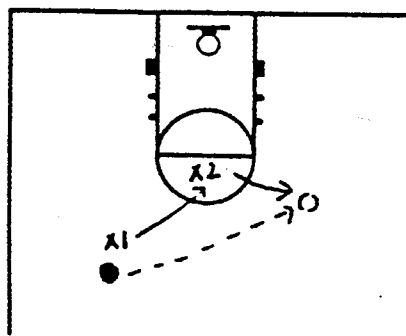

Dijagram 1

„Igrači osnovne linije“ (X3, X4 i X5) - i ove pozicije se mogu razmenjivati kada pas ide sa krila u ugao. Ovde ćete biti u prednosti ako je vaš bekovski tandem niži ili je približne visine, zbog zonskih principa. Ipak, mi ne smatramo da nam otežava posao ako je igrač koji se rotira visok. On ne mora da se bori protiv blokova i uvek je dobra pomoć.

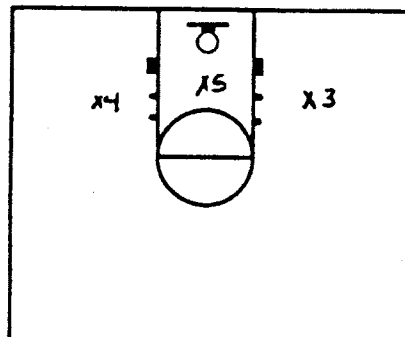

Dijagram 2

## Osnovni zadaci i odgovornost

Ispod pokazujemo osnovnu postavku meč-ap odbrane, kada je lopta tačno na sredini terena. Igračima na ovaj način pokazujemo koji su njihovi osnovni zadaci.

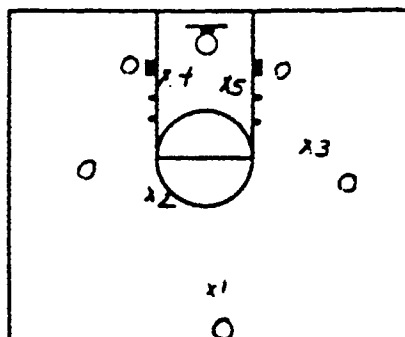

Dijagram 3

**X1 (plejmejker)** - prati loptu i igra „čoveka“, koristeći naše osnovne principe „čovek na čoveka“, vršeći pritisak na loptu i terajući je u stranu. Da bi došli u meč-ap, veoma je važno da lopta bude na strani.

**X2 (visoki bek)** - postavlja se na visoki post. Ako tu nema nikog, on ide u sredinu. Kod naših principa igre „čovek na čoveka“, želimo da drugi bek brani sredinu i moguću prodor protivnika. Za nas je od izuzetnog značaja da ne dozvolimo da lopta dođe na visoki post.

**X3 i X4 (krila)** - oni prate napadače na krilu ili u uglu. Ako su protivnici u oba ova prostora, mi želimo da krilo brani čoveka bližeg lopti, a to je ovaj na krilu. Ovde koristimo principe „čovek“ sprečavajući pas, ako je naše krilo na strani lopte ili spuštanje u sredinu ako je lopta na drugoj strani. Ako protivnik primi loptu, želimo da ga oteramo od osnovne linije. Ako protivnika nema ni na krilu ni u uglu, želimo da se naše krilo spusti na niski post zbog čitanja i pokrivanja.

**X5 (centar)** - on će čuvati protivnika na niskom postu, na strani lopte. Bez obzira gde počinje on uvek ide na stranu lopte i čuva igrače na

niskom postu, pošto X1 natera loptu na stranu.

Moguća osnovna čuvanja

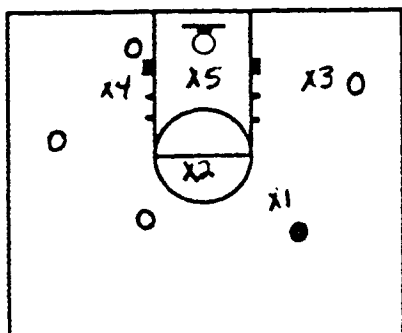

Dijagram 4

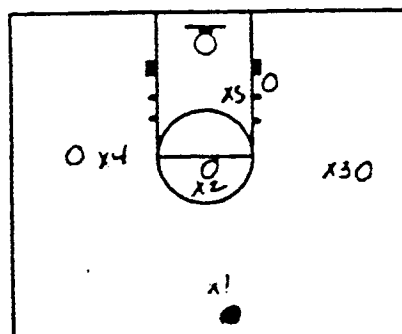

Dijagram 5

Osnovna pravila i zamisli

Stav

Osnovni stav je isti kao i kod onog koji koristimo u odbrani „čovek na čoveka“. Stopala su u širini ramena, kolena savijena. Težina je jednako raspoređena na stopalima. Laktovi su unutra, sa dlanovima ka gore. Za vreme okreta želimo da naši igrači budu spuštenu, proklizavajući i neukršavajući noge. Veoma je važno da svih pet odbrambenih igrača bude u solidnom odbrambenom stavu, a ne samo onaj koji čuva loptu.

Prostor posta

Kada lopta dođe u ovaj deo terena, želimo da se odbrana rasturi i da se odmah vrši pritisak na loptu. Igrači sa suprotne strane moraju da se spuste do koša, kako bi sprečili dodavanje ispod obruča. Kada se lopta vrati na distancu, ponovo formiramo odbranu u zavisnosti od pozicije lopte i protivnika. Ovo pravilo je isto i za odbranu „čovek na čoveka“ i za meč-ap.

Čitanje protivnika

Jedan od najvažnijih stvari danas u košarci je prvo pročitati, a onda i razumeti šta protivnik želi da uradi u

napadu, a onda na osnovu toga odigrati „meč-ap“ odbranu. Mogućnost čitanja napada je odlučujuća za uspeh svih odbrambenih igara. To dolazi sa konstantnim treningom.

Ovde lopta ide na krilo i X4 mora da se prilagodi tako da pokrije igrača najbližeg lopti. Kao što sam ranije pomenuo komunikacija je potrebna za dobro izvršenje. X5 prelazi na stranu lopte prateći protivnika. Kao što vidite protivnik je nastavio da ide ka krilnoj poziciji i u ovoj situaciji X5 obaveštava X4 o promeni i X4 se retira.

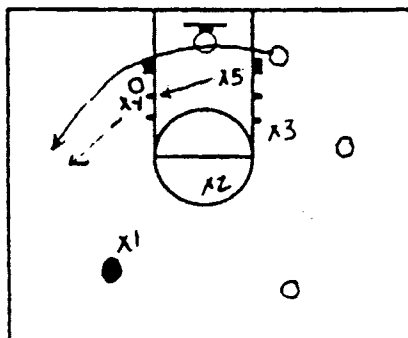

Dijagram 6

Ključevi meč-apa

Pre svega želimo da vam damo spisak stvari za koje mislimo da su veoma bitne u izvršavanju meč-apa i dobijanju maksimalnih rezultata u odbrani. To su stvari koji konstantno govorimo našim igračima za vreme treninga i utakmice.

1. zapamtiti da je vredan rad uvek ključ za sjajnu odbranu
2. uvek se igra „timska“ odbrana!
3. ako je lopta blizu tvog prostora i niko je ne čuva, idi na nju. U tim istim linijama ne napuštaj loptu.
4. uvek budi spreman da pomogneš saigračima u svim situacijama i zapamti da je komunikacija uvek važna za odbranu odbrambenu igru - bez obzira da li je „čovek“ ili zona
5. postavi se u poziciju da možeš da vidiš i loptu i svog čoveka
6. neka igrači budu agresivni i spremni za udvajanje i u isto vreme neka imaju dobru pomoć sa druge strane zbog oblika meč-apa
7. Skačite!
8. „Igrači osnovne linije“ - vršite pritisak na loptu kada je na vašoj strani. Kada lopta nije na vašoj strani, spustite se i pomažite. Sprečite lob pas, pokrivajte igrače na postu.
9. „Igrači koji napadaju“ - X1 pokušava da pokrije što više spoljnog prostora, kako bi X2 branio samo visoki post. Kada dođe do promene, X1 dolazi na visoki post. Ova dvojica igrača moraju da komuniciraju i rade zajedno.

Pokrivanje

Sada želimo da pogledamo moguća pokrivanja koja se mogu dogoditi u našoj meč-ap odbrani. Moramo da postavimo pravilo, koje bi važno za sve ove situacije kada protivnik napada na pola terena.

Pravilo aktivnosti

U mnogim pokrivanjima sa kojima se suočavamo, biće situacija kada odbrambeni igrač mora da „čita“ napad i da odluči koga će čuvati. Jedini način da donese odluku je posle pričanja sa saigračima i „aktivnosti“. Ovo znači da umesto stajanja i razmišljanja o određenom pravilu morate biti aktivni i sigurni da je lopta pokrivena.

Pravilo aktivnosti se odnosi na naše pokrivanje lopte na vrhu kapice i unutar reketa. Ne želimo da kažemo našim igračima previše pravila, jer tada odbrana postaje komplikovana.

Dodavanje od jednog do drugog beka

Kod ovog dodavanja X1 i X2 razmenjuju zaduženja gde X2 čuva loptu sa principom „čoveka“, a X1 se povlači i brani visoki post. Ako bek u driblingu promeni stranu, X1 ostaje na njemu, ali ovo je retkost, jer naša filozofija „čovek na čoveka“ koja diktira principe meč-apa, ne dozvoljava da lopta dođe u sredinu, već se odmah tera na stranu.

Ako bek doda loptu drugom beku na sredini terena i među njima je mali rizik, X1 može da ostane uz loptu i igra aktivno. Takođe zapamtite da ne volimo previše zamena X1 i X2, jer je sprečavanje da lopta dođe na visoki post jedan od glavnih ciljeva naše odbrane.

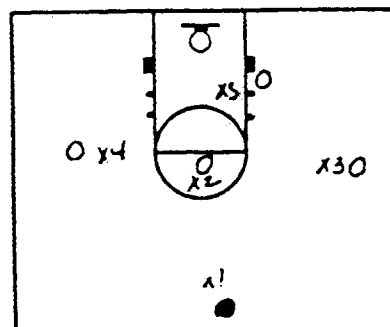

Dijagram 7

Dodavanje beka do krila

U zavisnosti kako želimo da branimo protivnika, mi ćemo dozvoliti ili sprečiti ovo dodavanje. Ako dođe do dodavanja X3 igra „čoveka“ i tera loptu do osnovne linije, dozvoljavajući prodor po njoj

X5 bi trebalo da bude na niskom postu na strani lopte, braneći protivnika ili čuvajući utrčavanje u njegov prostor. Ponovo kao u našoj filozofiji „čoveka“, ako je lopta ispod linije penala, on će biti ispred niskog posta. Ako plejmejker ostane na vrhu, X1 ide na loptu i tu ostaje. Ako krene na prodor, X1 ga prati do linije penala, prestajući da motri na visoki post, dok se X2 spustio na prostor kod linije. Ako bek krene van, X1 ga prati i zaustavlja se na sredini, dok X2 čuva visoki post.

**Dodavanje beka do krila, gde bek ide napolje**

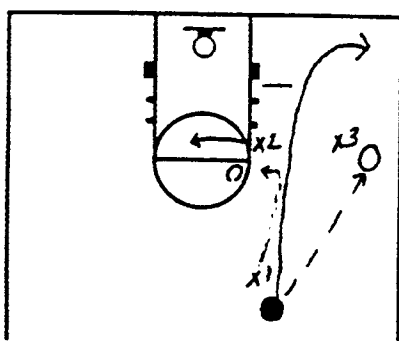

Dijagram 8

**Dodavanje beka do krila, gde se bek zadržava na vrhu**

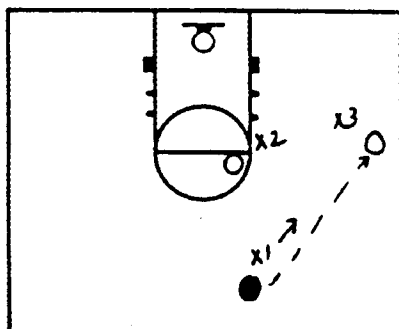

Dijagram 9

**Dodavanje beka do krila i prodora beka na sredini lopte**

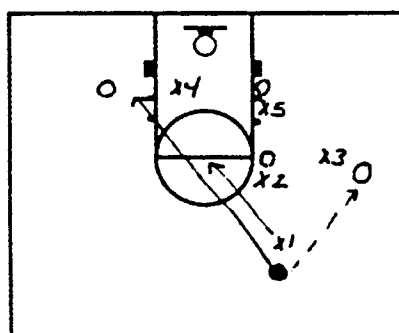

Dijagram 10

**Dodavanje beka do krila gde bek ide do lopte**

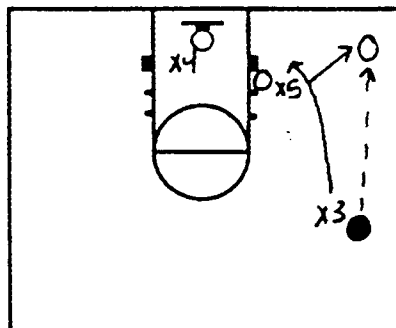

Dijagram 11

**Dodavanje sa krila do ugla**

Kod ovog dodavanja koristimo tri proklizavanja. Kod prvog X3 se spušta na niskog posta, a X5 pokriva ugao. Ako protivnik ostane na krilu, želimo da naš igrač sa visokog posta izađe i spreči povratan pas, a drugi bek ide i pokriva visoki post, kao što je prikazano.

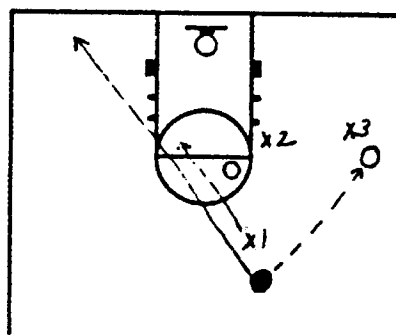

Dijagram 12

Kod drugog proklizavanja X4 ide na stranu lopte, a X3 ga zamenjuje. Mi i dalje želimo da naš igrač na visokom postu izađe i pokrije povratan pas na krilo, ako ima protivnika u tom prostoru, a drugi bek pokriva visoki post.

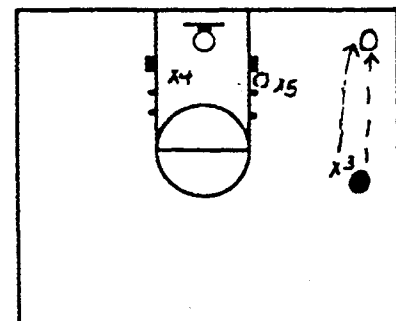

Dijagram 13

Ispod je treće proklizavanje, koje se veoma retko koristi, krilo

se kreće ka lopti u uglu, a bek izlazi i pokriva krilo. Ovo se može koristiti kada igrate protiv tima koji loše šutira sa distance, a želite da što bolje pokrijete niski post. Ovde centar ostaje i čuva post. Slaba tačka je očigledno ugao, odakle može da se šutira posle dobrog, brzog dodavanja. Ako igrači u uglu i na krilu se nalaze na maloj razdaljini, mi ćemo iskoristiti ovu varijantu, jer se možemo brzo prebacivati.

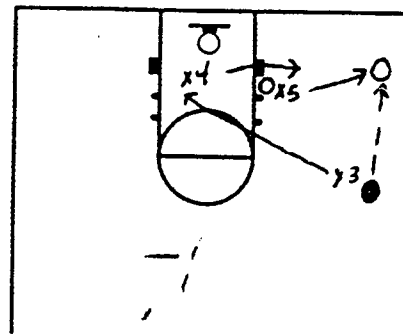

Dijagram 14

**Pokrivanje ugla** - verujem da je ugao najteža pozicija za šut sa distance. Odbrambeni igrači iz skauting izveštaja moraju znati sve mogućnosti protivnikovih šutera.

Pokrivanje počinje posle dodavanja. Oni moraju doći u ugao brzo, ali u isto vreme želimo da oni budu pod kontrolom. Protivnika napasti pritiskom bez nekog rizika. Iz naše filozofije „čovek na čoveka“ mi ne dozvoljavamo prodore sa osnovne linije.

**Bek prolazi (na strani lopte i daleko od lopte)**

Već smo opisali, kako branimo ove situacije kod dodavanja beka ka krilu.

Ovde idemo u detalje, šta želimo da sprečimo u ovim prolazima.

**Bek prolazi na strani lopte**

Ovde bek prelazi kroz odbranu. Njegov put je na polovini terena na kojoj se u tom trenutku nalazi lopta. Prvo, veoma je važno da X1 stane između lopte i beka. On će ispratiti beka do linije penala, a onda je prepustiti igračima na osnovnoj liniji. X2 čita ovo i spušta se u sredinu zone kako bi mogao da pomogne.

X1 mora da kaže „igračima sa osnovne linije“ da pušta beka, a X2 mora da kaže X1 da je pročitao prolaz i X1 je sada na visokom postu i spušta se ka sredini.

Ovo i ostali prolazi za bekove su

laki za praćenje i za čitanje. Pokrivanje ovog prolaza je na dijagramu 15.

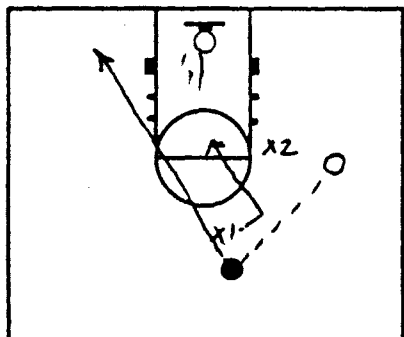

Dijagram 15

**Bek prolazi daleko od lopte**

Ovde X1 ponovo prati prolaz do linije penala i tada ga pušta. Osnovna razlika je što će čuvati sredinu zone zbog pomaganja, a X2 ostaje na visokom postu. Ponovo je komunikacija važna.

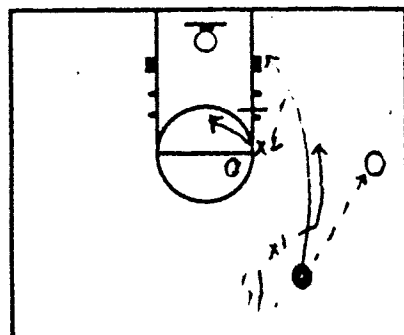

Dijagram 16

**Dodavanje na visoki post**

Kao što smo već pomenuli, post je prostor koji snažno čuvaju svi igrači u našoj odbrambenoj filozofiji na pola terena.

Želimo da loptu sklonimo od blokova, a to dolazi uz pomoć naših igrača sa osnovne linije, pogotovo centri. To takođe pomaže kada vršimo pritisak na loptu, kada se ona nalazi na distanci. Kada lopta dođe na niski post, postoji nekoliko mogućnosti za napad i mi želimo da naša odbrana spreči takva dodavanja.

Želimo da loptu sklonimo i sa visokog posta i u tome nam pomažu bekovi. U tim situacijama pritiskom sprečavamo dodavanje jednog do drugog beka. Ovde je izuzetno bitna i fleksibilnost meč-ap zone. Možemo da čuvamo visoki post ispred igrača, jer znamo da će nam pomoći igrači sa osnovne linije. Ako lopta dođe na visoki post, rasturamo odbranu i pritiskamo loptu iz ovog prostora.

Evo i dijagrama.

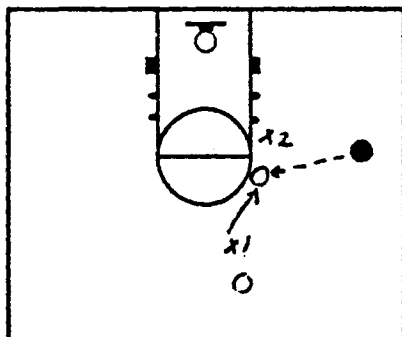

Dijagram 17

**Dodavanje na niski post**

Kao što sam pomenio, veoma je opasno da napad doda loptu do niskog posta, čak i ako imaju centra sa lošim napadačkim mogućnostima. To je dodavanje u srcu naše odbrane i mi želimo da ga sprečimo. Ovde je izuzetno bitan vredan rad i aktivno pravilo. Odbrana posta je ogledalo napornog rada.

Odbrana niskog posta je kao što stoji u filozofiji naše odbrane „čovek na čoveka“, koju opet naši igrači shvataju i lako se prebacuju u druge odbrane. Ne sme da bude konfuzije oko toga kako braniti niski post kada lopta dođe tu.

U meč-ap zoni kada je lopta iznad faul linije, želimo da branimo protivnika sa visoke strane, kad je lopta ispod faul linije mi stajemo ispred napadača. To činimo zbog totalnog sprečavanja i kako bi dodali novi pritisak u našoj odbrani. To olakšava našim igračima sa osnovne linije da čitaju napad i čine određene korake.

Ako lopta dođe u niski post, želimo da se odbrana na strani lopte skoncentriše oko nje, a igrači na suprotnoj strani da krenu ka košu. Ponovo, mi ne želimo da lopta dođe u ovaj prostor, ali ako do toga dođe, mi želimo da se ona što pre vrati na distancu.

Evo kako se branimo ako lopta dođe do niskog posta.

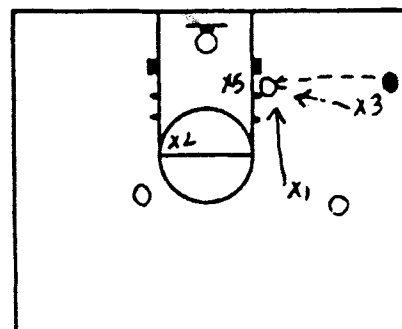

Dijagram 18

**Dodavanje iz ugla na krilo**

Ako spoljni prostor pokrijemo onako kako želimo, ovo dodavanje biće izuzetno teško. Kad lopta dođe u ugao, obraćamo pažnju na igrača na krilu i prema principima odbrane „čovek na čoveka“ sprečavamo povratni pas. Na visokom postu protivnika čuvamo ispred. Ovim sprovodimo totalni pritisak i napad može da loptu pomeri samo u ugao. Ovo je još jedan razlog zašto pokrивamo ugao u letu lopte, jer zaista nam ne smeta da lopta bude u uglu, to nam daje nekoliko prednosti, a protivniku smanjuje pregled terena. Tad sprovodimo veliki pritisak na loptu.

Pokazujemo odbranu kod dodavanja iz ugla na krilo. Primećujete da se odbrana samo malo promenila. X2 i dalje brani visoki post. Pokrivanje niskog posta zavisi da li je lopta iznad ili ispod faul linije, krilo pokriva ugao i brani čoveka sa loptom. X1 sada brani loptu i tera je na stranu.

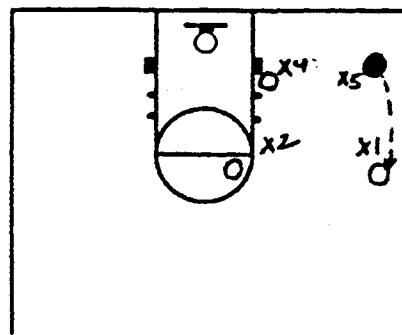

Dijagram 19

**Dodavanje sa krila do beka**

Postoji nekoliko načina da se brani ovo dodavanje zavisno od pozicije lopte i naših igrača.

Prvo pokrivanje koje pokazujem i najviše volim. Primećujete da je bek na krilu. Posle dodavanja želimo da taj bek isprati dodavanje i pokrije čoveka najbližeg lopti. Razlog zašto volimo ovo dodavanje, jeste zato što se odbrambeni igrač X2 zadržava na visokom postu.

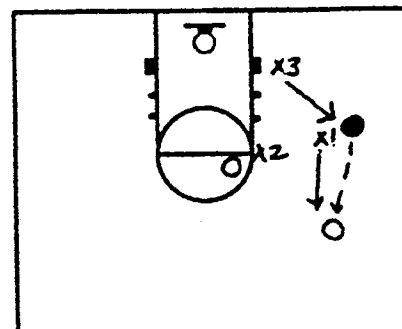

Dijagram 20

Ako se protivnik nalazi veoma visoko, može se dogoditi da se igrač sa visokog posta rotira, kako bi preuzeo loptu, da drugi bek prelazi na visoki post. Ovo je najbliže našem principu „čovjek na čoveka“.

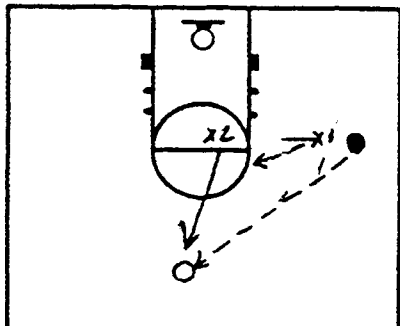

Dijagram 21

Komunikacija je veoma važna ovde. Ne želimo da oba igrača izađu i pokriju loptu i da ostave središnji prostor prazan. Otkrili smo da igrači vremenom vide poziciju lopte i naprave prava pokrivanja.

Dodavanje ka vrhu može se pomoću rotacije lako pokriti. Vraćajući se na principe „čovjeka“ želimo da nateramo loptu na stranu i sprečimo bilo koje prebacivanje.

Posle dodavanja sa krila do beka, želimo da u pokrivanju, bek ostane i čuva visok post. Ako krilo pokriva krilo, onda X1 pokriva loptu. On mora odmah izvršiti pritisak i naterati loptu na stranu, kako bi igrali u principima „čovjeka“ i sačuvali naš meč-ap.

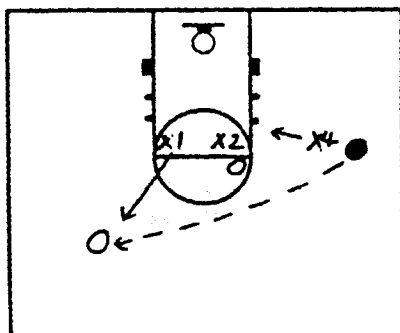

Dijagram 22

### Prebacivanje lopte

Prebacivanje lopte je nešto što svaki napad koristi protiv i na to moramo biti spremni. Ponovo, veoma je bitno čitanje napada.

Pokazujemo dve vrste pokrivanja, u zavisnosti šta znamo o individualnim sposobnostima protivnika. X1 prati loptu, jer primalac nije u prostoru, odakle nas može napasti direktno. Ako bi ga otkrio drugi igrač, onda može uslediti pas u sredinu i tako žrtvuujemo odbranu.

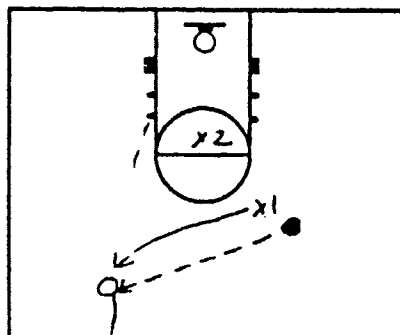

Dijagram 23

U drugoj situaciji primalac lopte je u situaciji da nas direktno ugrozi. Ponavljanje je bitno u učenju košarke i bitno je ovde, kada kažem da je čitanje napada važno. Mogućnost da odmah izvršimo pritisak je važno za naš meč-ap.

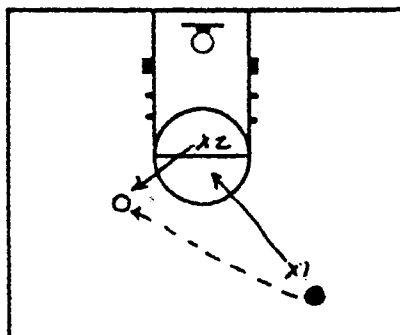

Dijagram 24

### Branjenje od blokade

Kod blokova preuzimamo, kao što to činimo i kod ostalih zakonskih odbrana. lako nikad ne preuzimamo kod „čovjeka“, smatramo da se na ovaj način najbolje branimo u meč-ap zoni.

Uvek pomaže ako odbrana čita napad i ako unapred znamo gde će biti blokovi. Naše igrače učimo da se brane od blokova za loptu i blokova daleko od lopte.

Dijagram 25 pokazuje dve vrste bloka i kako se braniti od njih. Jedan je pod košem daleko od lopte, a drugi je na distanci za igrača sa loptom.

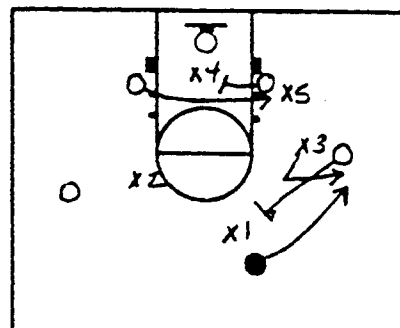

Dijagram 25

### Odgovornosti prilikom skoka

Skokovi su još jedna oblast, gde meč-ap zona pokazuje svoju fleksibilnost. Pošto u sebi ima neke teorije iz „čovjeka“, odbrana se drži individualnih zaduženja.

Napominjem da verujem da timovi sa dobrim skokom su često uspešniji i svaki trener mora da radi sa ekipom na skoku iz meč-apa bez obzira koje principe koristi.

### Specijalne situacije

Veoma je važno da shvatite da je gotovo nemoguće igrati meč-ap protiv svih timova. To za nas nije važno, jer smo sigurni u našu odbranu „čovjeka“ i provodimo vreme vežbajući odbranu od specijalnih situacija.

Mnoge meč-ap odbrane imaju problema sa specijalnim situacijama, jer se zasnivaju na zonskim principima. U našem meč-apu nije tako.

### Ubacivanje lopte u igru

Ubacivanje sa strane je lako za naš meč-ap, jer možemo da se postavimo, a napad obično kreće sa sredine. Ubacivanje lopte pod košem, ako se ne brani dobro, možete lako dobiti koš.

### 1-2-2 meč-ap odbrana

Razlog za postavljanje: Dozvoljava nam da u isto vreme zaustavimo dvojicu post igrača i



izvršimo pritisak na protivnikov bekovski par.

**osnovna postavka**

- X1 - plejmejker
- X2 - visoki bek
- X3 - nisko krilo
- X4 - krilni centar
- X5 - centar

**Pravila u pozicijama za početni meč-ap**

- X1 - početni meč-ap je momentalno čuvanje lopte
- X2 - početni meč-ap je branjenje igrača najbližeg lopti na svojoj strani
- X3 - početni meč-ap je branjenje igrača najbližeg lopti na svojoj strani
- X4 - početni meč-ap je branjenje igrača u liniji najbližeg lopti na svojoj strani
- X5 - početni meč-ap je branjenje igrača najbližeg lopti na svojoj strani

Moguće početne meč-ap odbrane

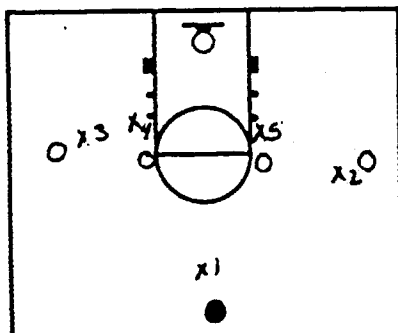

Dijagram 26

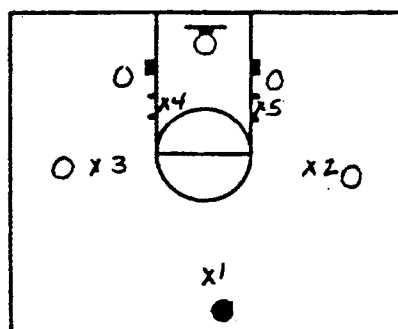

Dijagram 27

**Brojanje od blokova:**

kako bi igrači ostali u svojim prostorima i kako bi napadu otežali posao, mi ćemo preuzimati.

**Skokovi:**

kao što sam pomenuo, postoji fleksibilnost i na treneru je da odluči koje će principe primeniti

**Tranzicija:**

prelazeće iz napada u odbranu želimo da X4 i X5 idu na srednji post i igraju meč-ap sa igračima koji prate kontru. Na srednjem postu oni su spremni i već su se postavili u odbranu. Želimo da se X2 i X3 povuku do reketa i da pročitaju koga će X1 čuvati. X1 se povlači do foul linije i igra meč-ap sa loptom. Ovo je bitno! Ako se X1 ne povuče imaćemo problema sa početnom postavkom meč-apa. Iz 1-2-2 naša kontra se brzo razvija, jer je krilo već na strani, a X3 može da ga isprati.

**Pakovanje uloga:**

s vremena na vreme pokrivanje ugla zavisi od prebacivanja lopte. Da bi sprečili dodavanje u ugao, stajemo ispred igrača na niskom postu, teramo loptu u stranu, X1 sprečava povremen pas, a krilo čuva visoki post. U ovoj situaciji možemo iznuditi mnogo ukradenih lopti.

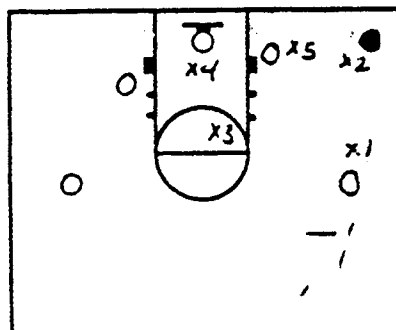

Dijagram 28

**Učenje meč-apa**

Kao što sa mnogo puta pomenuo osnovi učenja meč-apa dolaze iz osnovnih vežbi za odbranu „čovek na čoveka“. To nam daje solidnu osnovu za različite odbrane koje koristimo. Neke osnovne vežbe „čovek“ koji koristimo za pomoć meč-apa su:

1. provera stava i vežbe proklizavanja
2. vežbe cik-cak
3. teranje na dribling
4. branjenje dodavanja
5. čuvanje protivnika ispred
6. vežba školjka
7. vežbe blokiranja
8. branjenje šutera
9. vežba tranzicije 5 na 5
10. 5 na 4 školjka
11. proklizavanje i komunikacija

Mi takođe imamo neke vežbe koje koristimo za učenje meč-apa. Mi ih ne radimo svakodnevno, već u zavisnosti od potreba.

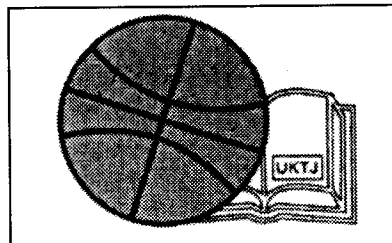

Priznanje našem treneru

**Pešić trener Zapada**



Posle Dušana Ivkovića još jedan naš stručnjak dobio je isto priznanje. Prvi stručnjak Albe, Svetislav Pešić izabran je za trenera ekipe Zapada na predstojećem Eurostaru u Berlinu. Podsetimo, Pešić ima velike zasluge za razvoj košarke u Nemačkoj, osim uspeha sa berlinskim klubom, naš stručnjak je pre tačno pet godina bio prvak Evrope sa reprezentacijom ove zemlje.

Na klupi Istoka biće još jedan predavač sa poslednjeg seminaru UKTJ, trener moskovskog CSKA Stanislav Jerjomin, trenutno jedan od najcenjenijih stručnjaka na kontinentu.

P. Saric

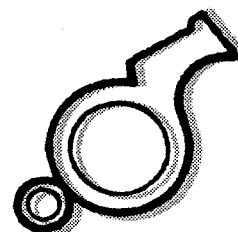

Tri godine bez Pive Ivkovića

# Delo za sva vremena

Poslednjih dana novembra skromno, upravo onako kakav je bio i kako je živeo, obeležena je trogodišnjica smrti osnivača i prvog predsednika UKTJ Slobodana Pive Ivkovića. Tužan povod da se mlađi podsete jednog izuzetnog čoveka, trenera...

Ono što je osnovno za Pivu je da je ceo život podario košarci i sa kraćim prekidima više od tri decenije posvetio svom Radničkom, postao zaštitni znak „krstaša“. Počeo je sredinom

generacije u kojoj su bili Miodrag Sija Nikolić, Zoran Petrović, Beta Đorđević, Saki Prelević... Piva je imao meku ruku, dobar šut, - ocenio je Cenić tadašnje igračke kvalitete svog kasnijeg kolege u jednom od prethodnih brojeva „Trenera“.

Brzo se Slobodan Ivković preselio na uvek užarenu trenersku klupu, na koju je seo bez ijednog minuta provere! „Krivac“ za to je sadašnji generalni sekretar FIBA Borislav Stanković, koji je, pokazalo se, imao „dobar nos“ kome da poveri te 1965. godine čuveni tim OKK Beograd predvođen legendarnim Radivojem Koradžem. Popularni „klonferi“ su osvojili treće mesto, Piva je ostao još jednu sezonu, ali duže nije izdržao. Vratio se kući, u Radnički, na Crveni krst. Društvo se to i ne može nazvati, pošto je samo žica delila porodičnu kuću Ivkovića od prostorija njegovog drugog doma - Radničkog.



Piva sa bratom i prijateljima na prijemu u SIV-u

pedesetih u juniorima Radničkog učeći prve korake od, tada trenerskog početnika, Bore Cenića.

- Stigao je odmah posle moje prve

## Drug i trener

Dragoslav Ražnatović, sadašnji predsednik KSJ, bio je kapiten „zlatne“ generacije Radničkog koja je na Crvenom krstu donela do sada jedinu šampionsku titulu i plasirala se u polufinale Kupa evropskih šampiona.

- Piva Ivković je pre svega bio moj drug, zatim saigrač i stručnjak od koga sam mnogo naučio. Iako mi je bio trener u poznim godinama, mnogo mi je pomogao kada sam se vratio sa odsluženja vojnog roka. Imao sam već 30 godina i vratio se u ekipu koja se naveliko spremala da osvoji titulu, a svi su bili relativno mnogo mlađi od mene. Piva mi je pomogao da se uklopim sa njima na pravi način i igram još četiri sezone - ističe Ražnatović.

U voljenom klubu upalilo se „crveno svetlo“. Posle odlaska tada najboljeg igrača Miška Čermaka u Partizan, ekipa se osula, već su mnogi videli „krstaše razapete na krstu“. Mnogi, ali ne i Piva. Od 1968. do 1971. godine život Radničkog odvijao se u kući Ivkovića. Piva je bio trener prvog tima, mlađi brat Dušan je vodio brigu o juniorima, a zajedno su bili i uprava, ekonomski ili kako to lepo reče jedan kolega, bili su - Radnički!

Predaje nije bilo. Nijednog trenutka nisu klonuli duhom i sve im se to vratilo u sezoni 1972/73: Radnički je osvojio prvu i do sada jedinu šampionsku titulu! Redom su rešili Partizan, zagrebačku Lokomotivu, sarajevsku Bosnu, skopski Rabotnički, Zadar, splitsku Jugoplastiku, ljubljansku Olimpiju, čačanski Borac sa izuzetnim strelcem Radmilom Mišovićem. Samo je Crvena zvezda „pravila probleme“ i oba puta pobedila Pivine učenike, što, ipak, nije bilo dovoljno da na kraju pretekne „krstaše“.

## Brat kao uzor

Osvojio je sa reprezentacijom Jugoslavije sve moguće svetske titule, sa grčkim šampionom Olimpijakosom stigao i na najviši vrh evropske klupske košarke, bio trener godine na Starom kontinentu, dobio brojna domaća priznanja, od kojih je poslednje u nizu da je Dušan Ivković postao „jugoslovenski ambasador dobre volje u svetu“, ali u svakoj prilici Duda ne propušta da kaže:

- Za sve što sam u životu postigao moram da zahvalim svom bratu i porodici. Svi moji uspesi su i Pivino delo. Obojica smo „rođeni“ na terenu Radničkog, zbog njega sam zavoleo golubove, zbog njega sam postao trener. Piva je bio taj koji mi je dao osnovne trenerske lekcije, kasnije ispravljao greške. Nemerljiv je njegov udeo u svim mojim trofejima, titulama... s bratskom ljubavlju i velikim ponosom ističe Duda.

- Imali smo stvarno tim za velika dela. Najveća odlika tog šampionskog tima Radničkog bila je kolektivna igra. Imali smo, u celini, ubedljivo najefikasniju ekipu, ali među deset najboljih strelaca šampionata nije bilo nijednog košarkaša Radničkog. Na tom planu kolektivne moći bili smo jači od svih i to je odlučilo - ponosno je govorio mudri strateg.

„Krstaši“ su tada, zbog prepoznatljive, maštovite igre, postali „Romantičari sa Krsta“. Prvu petorku činili su iskusni znalac, kapiten Dragoslav Ražnatović, drugi bek je bio nepredvidivi Srećko Jarić, krila Miroslav Damjanović i Dragan Ivković i izuzetni centar Milun Marović. Ukoliko nešto zaškripi u, uglavnom, dobro ukomponovanom orkestru tu su bili bek Slobodan Zimonjić, krila Miroslav Đorđević i Dragan Vučinić, centri Dušan Trivalić i miljenik svih, korpucentni Milovan Tasić sa svojih 217 cm. visine.

- Vežbali su i posle redovnih treninga, ostajali sami u dvorani. Njih jednostavno niko nije mogao da umori. U svemu su se nadmetali na pripremama, od fudbala, boksa, vaterpola... Poznavali su se u dušu, a ja sam pustio da razvijaju svoje specifičnosti. Inače je moj stav da je trener potreban u meri koliko da pospeši kreaciju igrača. Nosioci igre i romantike vili su Jarić, Ivković i Marović, posle Čosića najbolje naš cen-



tar svih vremena. U dvorani bi bilo po 3.000 ljudi, isto toliko ispred. Bili su takmičari bez premca, nenadmašni tehničari - ocena je Slobodana Ivkovića o najtrofejnijoj generaciji Radničkog, svojoj prvoj šampionskoj kruni.

Usledilo je i premijerno učešće „krstaša“ u Kupu evropskih šampiona. Pod Pivnim vođstvom Radnički je redom rušio prepreke: Amikal Etersol iz Luksemburga, Švedsku, Solunu, da bi u četvrtfinalnoj grupi u konkurenciji sa čuvenim madridskim Realom, austrijskim Vinerbergerom i bugarskim Akademikom, izborili plasman u polufinale! Na redu je bio glavni favorit za osvajanje evropske krune - Injis iz Vazeza sa asovima najviše klase Meksikancem Ragom, Amerikancem Morsonom i Italijanom Meneginom.

- Neiskustvo u duelima sa takvim svetskim zvezdama je učinilo svoje. Poraženi smo u Vazezu sa više od 25 poena razlike, pola od toga anulirali u Beogradu, ali više se nije moglo - objektivno je bio Piva.

Ipak, ono što je bilo najvažnije,



Evropa je čula za Radnički i njihovog darovitog trenera Slobodana Ivkovića. Na domaćoj sceni novi uspesi. Tri godine po osvajanju titule i pobjednički pehar Kupa Jugoslavije našao se u vitrinama Radničkog. Bilo je to 1976. i - novi odlazak sa Crvenog krsta. Tačnije, povlačenje! Ono što baš nije bila Pivina karakteristika Međutim, odvažni borac nije mogao tek tako da pređe preko nekih stvari koje su počele u to vreme da „hvataju koren“ u njegovom voljenom klubu. Drugi su ga tražili, ali je on mislio samo na Radnički i mlađe reprezentativne selekcije. Malo je poznato da je Piva Ivković trenirao jednu od najtalentovanijih jugoslovenskih juniorskih selekcija: Slavnića, Simonovića, Šolmana, Jelovca...

Na sreću, nije dugo izdržao bez rada sa ekipom. Otišao je u Libiju, pa opet u OKK Beograd, da bi se 1982. godine vratio prvoj i jedinjoj pravoj ljubavi - Radničkom. Međutim, sada je brat Dušan bio „kouč“ prvog tima, a Piva juniora. Tokom narednih deset godina promenio je nekoliko sredina: bio u Emirima, trener skopskog MZT, savetnik u OKK Beogradu i konačno ponovo u Radničkom. Zanimljivo je da je upravo te sezone „krstaše“

## Za životno delo

Udruženje košarkaških trenera Jugoslavije uvelo je pre tri godine trenersku nagradu za životno delo „Slobodan Piva Ivković“. Dosadašnji dobitnici su sve same jugoslovenske trenerske veličine: Aleksandar Nikolić, Borislav Stančević, Nebojša Popović, Ranko Žeravica i Pivin brat Dušan Ivković. Udruženje košarkaških trenera Srbije je za narednu godinu (nagrada se dodeljuje u maju) već predložilo Bratislava Batu Đorđevića i posmrtno Milana Vasojevića, dok je Bora Cenić odustao, ali je interesantno i da se Pivin klub Radnički sprema da ustanovi nagradu sa istim imenom, samo sa drugom namenom.

- Već smo se dogovorili da po završetku prvenstva najboljem mladom igraču do 20 godina dodelimo nagradu „Slobodan Piva Ivković“ ceneći njegov ogroman doprinos jugoslovenskoj košarci i pažnju koju je posvećivao mladim košarkašima - obrazlaže Dragomir Vidić, sportski direktor Radničkog. - Ostalo je samo da se dorade neki detalji oko kriterijuma, ali i da se mladi jugoslovenski košarkaši potrudu da ovako vrednu nagradu i zasluže.

## Učitelj za poštovanje

Uveo je Piva mnogo novina u košarkašku igru, njegovi napadi „jedan-četiri“ i „skrambl“ se i danas primenjuju, ali će ostati jedinstven i po građenju odnosa sa igračima. Bio je i ostao jedan od retkih trenera „bez biča“.

- Kazna je vrlo smešna stvar u sportu. Ako igrač ne dođe na trening u 20 časova, može da dođe u 22. Trener mora da bude taj koji će mu omogućiti da radi, a ne da kažnjava - bila je filozofija izuzetnog stručnjaka i čoveka Slobodana Pive Ivkovića, koje se nažalost mnogi današnji treneri ne pridržavaju, mada ima i izuzetaka.

- Autoritet se gradi znanjem i rezultatima, a ne psovkanom, drekom ili presijom. Zbog toga trener mora da ima i osnovna znanja iz mnogo drugih oblasti, koje su u indirektnoj vezi sa sportom - reči su jednog od Pivinih velikih poštovalaca i sledbenika Vladislava laleta Lučića, trenera Partizana.

opet uhvatila kriza slična onoj iz 1968. Ponovila se stara priča. Iako je čak 11 od 12 prvligaških trenera videlo Radnički u Drugoj ligi, prvenstvo su završili na šestoj poziciji! Ništa čudno kada se zna da je na klupi sedeo trenerski mag Slobodan Piva Ivković.

- Ja sam korov dobrih trenera, jer rastem u napuštenim vrtovima - voleo je da kaže Piva.

Ostao je još jednu sezonu na klupi, a onda se povukao i pružio šansu mladim stručnjacima, kojima je bogato iskustvo i znanje prenosio bez obzira na klupsku pripadnost. Težeći uvek novinama, bio je prvi jugoslovenski trener koji je proveo šest meseci na školovanju u Americi. Za razliku od nekih drugih svojih kolega koji su zatim sledili njegov primer, ono što je naučio „preko bare“ nije čuvao za sebe. Trudio se da novostečena znanja primeni u praksi u nekim našim uslovima, sve za dobrobit jugoslovenske košarke. Zbog toga nije ni čudno što je 1989. godine na Igmanu uspeo da ostvari svoju ideju i formira Udruženje košarkaških trenera Jugoslavije, čiji je predsednik bio sve do smrti pre tri godine. Trenerski seminari i akademije najvišeg ranga takođe su njegova ideja. Zbog toga će za mnoge ostati nedostižan u svakom pogledu.

Pivin lik će se mladima tokom vremena možda i izbrisati iz sećanja, delo - nikada.

D. Nikodijević

Održana godišnja skupština

# Podrška promenama u trenerskoj organizaciji

Po formi i po sadržini godišnja skupština Udruženja košarkaških trenera Srbije koja je održana 26. oktobra u pres centru hale „Pionir“, zaslužuje visoku ocenu. Preko trideset prisutnih članova skupštine radilo je u atmosferi koja je imala radni i svečani karakter.

U izveštaju o radu Udruženje, za period 25. maj 1997. do 26. oktobra ove godine, koji je jednoglasno usvojen kaže se:

Treneri su stalni učesnici borbe za svoja prava, prava košarkaških trenera da se u okviru svoje organizacije, usavršavaju, školuju. Učinili smo ogromne napore da Udruženje i njegovi organi funkcionišu na znatno višem nivou nego predhodnih godina.

S jedne strane postizemo sve bolje rezultate kao pojedinci, a mi kao Udruženje bolujemo i dalje od hroničnih bolesti: Organizacija seminara, izdavanja licenci, prikupljanja članarine itd. Kao posledicu nerešenog statusa u KSS imamo ostavku predsednika Zlatana Tomića. Predsedništvo je izbegavalo da prihvati njegovu neopozivu ostavku, kako bi se predomislio ili korigovao stav. Do toga nije došlo.

Takođe nespoma je činjenica da se mora unapređivati funkcionisanje Udruženja u kontinuitetu. Ne retko se to koristi kao povod za plasiranje radikalnih ideja, koje gotovo da znače gašenje našeg Udruženja.

Na nama je da otklonimo nemir i današnjim odlukama otklonimo neizvesnost koja je prisutna i opterećuje naš rad.

U ovom periodu Predsedništvo je održalo 14 sednica na kojima su sprovedeni zadaci iz programa i plana rada za ovaj period.



Dobro obavljen posao: Predsednik i sekretar Jovo Malešević i Milan Opačić

## 1. Organizacija udruženja

- U saradnji sa UKTJ napravljen je ugovor o poslovnoj tehničkoj saradnji sa SRC „Tašmajdan“ oko korišćenja prostorija.
- Kupljen je novi telefonski aparat
- Kompletiran računar sa memorijskim i multivideo sklopom i u izradi je programski paket za obradu podataka o trenerima.
- Izvršeno je enterijersko uređenje kancelarije Udruženja.
- Preko UKTJ nastavljena saradnja sa EABC i WABC

- Poboljšani uslovi za izdavanje licenci za rad; trenersku licencu dobijaju samo stručni kadrovi.

## 2. Usavršavanje

- Organizovani su seminari u Beogradu „Trenerski dani 97“, u Novom Sadu „Prolećni dani 98“, i u Beogradu „Trenerski dani 98“. Na seminaru su učestvovali poznati jugoslovenski treneri i gosti iz inostranstva Dale Brawn, Pepe Laso, Stanislav Jerjomin itd.



Bora Cenić uručuje nagradu Stevanu Karadžiću



Branko Milačić prima nagradu od Bore Džakovića

## "Samo od tebe zavisi"

- Dva naša trenera Jovan Malešević i Zlatan Tomić bili su u Barceloni na Final Four.
- Treneri Selin Hodžić i Slavko Cvetković su boravili na drugom NIKE Euro Camp.
- Igor Kokoškov je boravio u SAD kod JIm Calhoun trenera Connecticut Univerziteta četiri nedelje
- Na evropskom prvenstvu za žene boravili su Zoran Mirković i Vitomir Cvetković.
- U razvojno Trenažnom Centru Tulba i na Kopaoniku stažiralo je oko 50 naših članova.
- U saradnji sa KSS organizovan je drugi ciklus permanentnog usavršavanja.
- Izveštaj sa ovih usavršavanja, stažiranja i praćenja takmičenja sastavni su deo ovog izveštaja.

### 3. Školovanje članova

- U saradnji sa UKTJ organizovan je tečaj za zvanje trenera na Sportskoj Akademiji Beograd koji je pohađalo 64 trenera.
- U saradnji sa KSS pripremljen je program školovanja trenera i održan tečaj u RTC Tulbe koji je završilo 36 trenera.
- U pripremi je jedinstvena škola KSS za trenere koji će školovati trenere najvišeg zvanja.

va koji se bave aktivnostima Udruženja, stručnom problematikom, vestima i novostima.

### 5. Finansijski izveštaj

Finansijski izveštaj u vidu završnog računa u periodu 01.01.1997. do 31.12.1997. u prilogu je ovog izveštaja

I Prihod	314.425,60 din.
II Rashod	298.728,85 din.
III Višak prihoda i rashoda	15.696,75 din.

Udruženje je u ovom periodu poslovalo preko svog žiro računa, kod službe za platni promet. Predsedništvo Udruženja na predlog Nadzorne komisije usvojilo je ovaj izveštaj, koji je sastavni deo ovog izveštaja.

Takođe podržan je novi statut Udruženja košarkaških trenera Jugoslavije. U skladu sa tim izabrano je sedamnaest članova buduće skupštine UKTJ, koja će imati ukupno 27 delegata, UKTS će predstavljati: Đurić, Malešević, Ivković, Obradović, Maljković, Pešić, Lučić, Vujošević, Buković, Vesković, Tometić, Reljin, Poček, Ričević, D. Tomić, Z. Tomić, i Cvetković.

Za godišnju nagradu UKTJ „Slobodan - Piva Ivković“ Skupština je utvrdila tri pred-

### PRVENSTVO SRBIJE ZA DEVOJČICE

1. pionirke - KK Voždovac  
Bojin Dragan
2. kadetkinje - KK Hemofarm  
Topić Goran
3. juniorke - KK Bečej  
Rakočević Zdenko

### PRVENSTVO JUGOSLAVIJE ZA DEČAKE

1. pioniri - KK Partizan  
Bučan Aleksandar
2. kadeti - KK Partizan  
Bučan Aleksandar
3. juniori - KK Crvena zvezda  
Karadžić Stevan

### PRVENSTVO JUGOSLAVIJE ZA DEVOJČICE:

1. pionirke - KK Voždovac  
Bojin Dragan
2. kadetkinje - KK Hemofarm  
Topić Goran
3. juniorke - KK Vojvodina  
Kovačević Dejan

### PRVAK SRPSKE LIGE ZA MUŠKARCE

- KK NAP  
Fišer Srđan



Dragan Bojin prima priznanje



Zasluzena nagrada za Srđana Fišera

### 4. Izdavaštvo

- U saradnji sa UKTJ izdato je više video kasete stranih trenera i video kasete sa naših savetovanja.
- U saradnji sa UKTJ odštampane i reprintovane knjige George Raweling; Rat pod koševima, Skačka radionica, Džon Vuden; Moderna košarka
- Spisak video kaseti i stručne literature sastavni je deo ovog izveštaja.
- Takođe naši članovi su objavili nekoliko naslova i dali Udruženju na korišćenje.
- Priključili smo se na Internet i omogućili članovima pristup većem broju informacija.
- Pokretanjem časopisa „Trener“ u svojoj programskoj koncepciji smo aktivno učestvovali mi. Izašlo je pet broje-

loga: Bratislav - Bata Đorđević, Bora Cenić i posmrtno Milan - Čiga Vasojević.

Po tradiciji, godišnja skupština je bila prilika da Udruženje dodeli nagrade trenerima koji su u takmičenju mladih kategorija prošle godine, ostvarili značajne uspehe. U ime udruženja nagrade su predali: Bora Cenić, Borislav Džaković i Miodrag Mija Stefanović. Nagrađeni su:

### PRVENSTVO SRBIJE ZA DEČAKE:

1. pioniri - KK Partizan  
Bučan Aleksandar
2. kadeti - KK Partizan  
Savić Dragan
3. juniori - KK Crvena zvezda  
Karadžić Stevan

### Prvaci II Srpske lige za muškarce:

1. centar - KK Mirijevo  
Milentijev Ljubomir
2. zapad - KK Javor  
Bohinjac Miloš
3. sever - KK Slavija  
Pržulj Slobodan
4. jug - KK Niš  
Vladimir Đorđević

### Prvaci II Srpske lige za žene:

1. sever - ŽKK Njegoš Lovćenac  
Radoman Milan
2. zapad - ŽKK Gradac  
Čolović Milenko
3. istok - ŽKK Student  
Branko Milačić

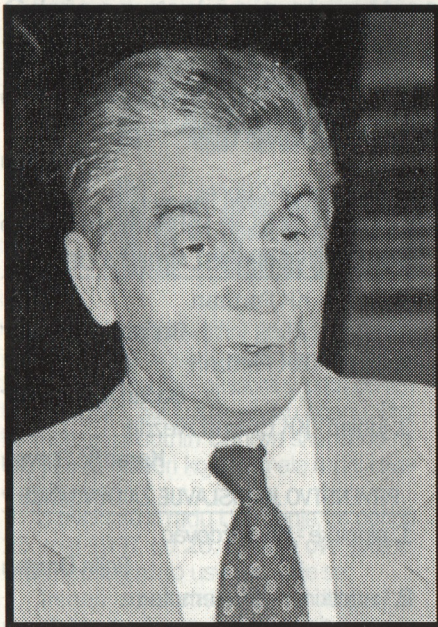

Prof. dr Radomir Raša Šaper

## Život za legendu

kom trenutku moglo se naučiti, ići napred. Profesorovi savremenici bili su, takođe, privilegovani. Oni koji nisu imali direktan kontakt s njim, u njemu su imali uzor, čak i korist, jer njegova dela uglavnom su bila za opšte dobro.

Šapera izdvaja i to što će ga pamtiti mnoge generacije, posebno onaj deo populacije posvećen košarci, sportu između dva obruča, u magičnom pravougaoniku koji je zajedno sa drugovima iz mladosti izgradio u Jugoslaviji i doveo je do krova Evrope i sveta.

Profesor nije samo dao ogroman doprinos jugoslovenskoj košarci. Za njega meridijani nisu postojali. Početkom osme decenije ovog veka postao je predsednik Tehničke komisije, jednog od najvažnijih tela u međunarodnoj košarkaškoj organizaciji, i bio na njenom čelu sve do iznenadnog odlaska u večnost 5. decembra 1998. godine. Kakve je sve inovacije pod njegovim rukovodstvom doživela košarka teško je čak i nabrojati, tek uvek je za korak bila ispred drugih.

Bio je profesor svojevremeno, posle Drugog svetskog rata, član Crvene zvezde, potom i Partizana, međutim, nije bio pripadnik određenog kluba ili grupe, bio je jednostavno čovek košarke. Određen period života proveo je i na najosetljivijim funkcijama u savezu, kao generalni sekretar i predsednik KSJ, a poslednjih godina predano se trudio da našu ligu poboljša, vrati joj stari sjaj i kvalitet, unapredi prateće aktivnosti, da i ona bude pravi reprezent zemlje svetskih šampiona.

Ugled nije uživao svamo u košarkaškim krugovima. Na Tehnološko-metalurškome fakultetu proveo je radni vek, prošavši ceo razvojni put od asistenta do redovnog profesora. Kao i u sportu, i na Univerzitetu bio je omiljen i nadasve cenjen među kolegama i studentima, prvenstveno zbog naprednih shvatanja.

O njegovoj veličini i ljudskom i profesionalnom smislu, sam po sebi govori i ispraćaj na poslednji put koji su mu priredili prijatelji, saradnici i poštovaoci.

P. Sarić

Petog dana decembra 1998. godine iznenada nas je napustio profesor Radomir Šaper, čovek koji je uvek išao korak ispred svog vremena.

Poznavati profesora Radomira Šapera bila je ne samo čast, u određenu ruku bila je to privilegija. Privilegija, jer u sva-

Mija Stefanović

## Čovek novih ideja

Na godišnjoj skupštini Udruženja košarkaških trenera Srbije, koja je održana 26. oktobra, podelio je nagrade najuspešnijim trenerima za rezultate koje su postigli u takmičenju mladih kategorija. Nakon toga, našoj mladost saradnici Ivani Krašić, dao je intervju. Igrom sudbine, njen prvi intervju za trenera koji je bio pionir u stvaranju jugoslovenske škole košarke, to je bio poslednji.

Niko tih dana nije mogao ni naslutiti da će nas Mija Stefanović 1. decembra zauvek napustiti.

Ljudi vide samo uspehe naših košarkaša. Treba postaviti pitanje: Ko stoji iza toga? Jedan od ljudi koji je u velikoj meri zaslužan za odličnu igru na terenu je svakako Mija Stefanović, čovek koji je svojom upornošću izgradio karijeru i uveo mnoge inovacije u trenerstvu.

Mija Stefanović je počeo kao trener Crvene zvezde, odakle je prešao u Radnički. Njegova želja je bila da završi tehniku, ali su drugi u njemu prepoznali talentat i nagovorili ga da upiše DIF,

gde je bio prva generacija na smeru specijalizacija košarke. Do tada nisu postojali stručni, školovani treneri i Mija je među prvima postao baš to - stručni trener. U periodu 1951-1952. odlazi u Beč, gde trenira košarkašku reprezentaciju Austrije. U Beču se upoznao sa novim sistemom treniranja koji je bio već ustaljen u Americi. On odmah uviđa greške i nedostatke u načinu treniranja kod nas. Po povratku u našu zemlju, Mija Stefanović se suočava sa mnogim nerazumevanjem i odbijanjem njegove ideje da promeni način treniranja. Koliko je on predan svom pozivu i kolika je njegova želja da se naša košarka unapredi govori činjenica da je sam finansirao kupovinu lopti za svoj tim Radnički.

Sećajući se tih vremena, Mija kaže:

- U trenerskom poslu čovek mora biti uporan i često nailazi na otpore i nerazumevanja. Trener mora da se izbori za svoj status. Biti na klupi je težak posao. Ali neki put i sreća odlučuje.

Mija Stefanović je jedan od

retkih koji je, bežeći od predrasuda, išao svojim putem i izborio se za ono što je želeo da stvori od košarke. Njegova nepokolebljiva volja je uticala da se on odluči i na neke dalje korake.

Pedesetih godina se u Americi pojavio skok-šut. On je počeo da trenira devojke u ovoj „disciplini“. Mnogi su ga smatrali čudakom, ali je on prešao preko svega toga i nastavio dalje po svojim ubeđenjima. Na kraju se pokazalo da je ovakav način rada sasvim ispravan. Ovaj čovek je sa pravom ponosan na svoje delo.

Vrhunac njegove karijere bio je kada je 1970. sa Pivom Ivkovićem i Sretom Dragojlovićem osnivač UKTJ i postao prvi predsednik te institucije. Tri godine kasnije osnovana je i trenerska škola koja je trajala šest meseci, a među predavačima bili su Aca Nikolić, Bora Stanković, Raša Šaper, Ranko Žeravica, Mika Pavlović, Mirko Novosel. Tu je bilo i stranih predavača Preobraženski iz Rusije i Bisnel iz Francuske.

Ovaj sport je omogućio Miji

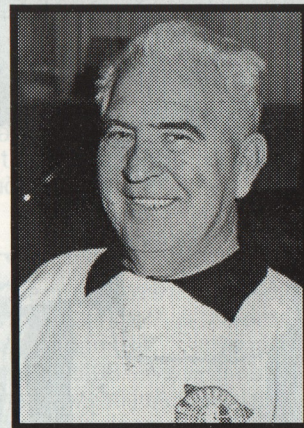

da upozna i vidi ceo svet. Sada je u penziji, ali je i dalje delegat međunarodne konfederacije.

O svojoj karijeri Mije Stefanović kaže:

- Uvek sam nalazio veliko zadovoljstvo u uspesima mojih učenika, pogotovo kada me neko od njih prevaziđe. To smatram ličnim uspehom.

Treniranje košarkaša i specifičan način rada od ovog čoveka je stvorio perfekcionista:

- Bitnije je stvoriti igrača nego dostići prvo mesto. Nekim igračima fale neka „slova azbuke“. Treneri brzo preskaču određene stvari koje ne treba preskakati. Možda je taj put sporiji, ali je svakako sigurniji. **Ivana Krašić**

„Samo od tebe zavisi“

# Knjiga za najbolji početak

Naša košarkaška literatura bogatija je za još jedno izdanje. Knjiga „Samo od tebe zavisi“, međutim, prevazilazi košarkaške okvire, uostalom kao i samo bavljenje košarkom. To je štivo, pre svih, namenjeno mladima koji su tek zakoračili u život i svet košarke. Istovremeno to je štivo puno životnih pouka i poruka. Ovom knjigom se može i gotovo mora započeti prvi korak pri ulasku u svet košarke. Ovom knjigom se može započeti i svaka školska godina. Sigurni smo da će ova knjiga izvršiti najplemenitiju misiju među najmlađim generacijama naših košarkaša. Stoga joj poklanjamo prostor i u našem časopisu, jer je preporučujemo i mladim trenerima i svima koji rade sa mladima.

Prvi tiraž, čije je izdavanje finansiralo Ministarstvo za nauku i tehnologiju Vlade Republike Srbije, biće u narednom periodu distribuiran u sve osnovne škole na teritoriji Republike Srbije, tako da će svakoj školi, odnosno najboljim đacima i sportistima, da pripadne po dvadeset primera knjige.

Košarka je magnet za hiljade devojčica i dečaka u našoj zemlji. Najtrofejniji sport ima obavezu da misli na svoju budućnost, a promocija knjige „Samo od tebe zavisi“, koja je održana 25. novembra u Studentskom kulturnom centru, upravo je posvećena najmlađim ljubiteljima igre

pod obručima. Zahvaljujući sjajnoj ideji poznatog trenera Marina Sedlačeka, Ministarstva za nauku i tehnologiju Vlade Srbije, na čelu sa dr Branislavom Ivkovićem, kao i čelnih ljudi Košarkaškog saveza Jugoslavije, oko 25 hiljada dece imaće priliku da nauči mnogo toga iz knjige „Samo od tebe zavisi“.

- Na ovim prostorima deca su uvek bila naša najveća vrednost. Ona su svetinja i zbog toga imamo obavezu da mislimo na njih. Knjiga „Samo od tebe zavisi“ još je jedan poklon našim naslednicima koji će imati priliku da mnogo nauče - rekao je ministar Branislav Ivković, obraćajući se prepunoj sali u SKC-u.

Ovoj veličanstvenoj promociji prisustvovali su reprezentativci Jugoslavije na čelu sa selektorom Dušanom Ivkovićem i trenerom Željkom Obradovićem, a predsednik KSJ Dragoslav Ražnatović naglasio je:

- Košarka nam je donela mnogo radosti. Knjiga je bajka sa srećnim krajem. Divna ideja Marina Sedlačeka posle godinu dana dobila je, zahvaljujući Ministarstvu za nauku i tehnologiju na čelu sa gospodinom Branislavom Ivkovićem, finalizaciju i oko 25 hiljada devojčica i dečaka biće bogatiji za mnogo toga. Ova knjiga se ne kupuje, ona se poklanja kao znak prijateljstva i ljubavi prema



našoj deci - rekao je prvi čovek KSJ Dragoslav Ražnatović.

Nemerljiv doprinos ostvarenju ideje o izlaženju knjige „Samo od tebe zavisi“ dao je i generalni sekretar košarkaške organizacije Zoran Radović:

- Želja nam je bila da košarka kod dece dobije još veću popularnost. Nadam se da će mnoge klinceze i klinci pročitati ovu knjigu i biti bogatiji za jedno novo iskustvo i znanje - istakao je Radović.

Na svečanosti je predstavljen i tim naučnika pomenutog ministarstva. „Zlatni momci“ na čelu sa kapitenom Aleksandrom Đorđevićem uručili su timu naučnika košarkaške lopte, a za uzvrat dobili njihove naučne radove. Bodiroga, Danilović i ostali poklonili su po jedan primerak knjige i najmlađim, ali i najboljim košarkašicama i košarkašima.

Budući naslednici naših „zlatnih košarkaša“ imaće priliku da na stranicama knjige upoznaju osnovna pravila iz života i košarke. Marin Sedlaček koji je jedan od najzaslužnijih za izdavanje knjige, nesebično se potrudio da najmlađima podari još jedno veliko iskustvo koje će im mnogo značiti za dalji život. Posebna zahvalnost na promociji odata je predsedniku Srpske akademije nauka, gospodinu Aleksandru Despiću koji je napisao uvodnu reč u knjizi.

D. Pašić

## Dragi mladi čitaoci,

Ova knjiga je vaš prijatelj. Stoga u nju treba imati poverenja. To što vam ona govori su veoma važne stvari koje će vam, ako ih prihvatite, pomoći da se spasete stranputica.

Ako nekom takvom krenete, ona može i života da vas staje. Možda će biti među vama i onih koji će reći svome drugu, koji još nije bio u prilici da knjigu prelista: „Ma idi, neki matorci dele neke savete bez veze“. Meni ih je žao, jer to znači da su zatvorili mozak. A to je opasno jer će propustiti da čuju pravu reč.

To je reč onih koji su već bili tu gde ste vi sada, ali su otišli i dalje. Posle toga, prolazeći kroz život, videli su i naučili mnogo toga što im je pokazalo da nije u životu sve onako kako se u ranim godinama zamišlja.

Obratite pažnju na poglavlje o motivaciji. Nije u pitanju samo podsticaj da igrate košarku. To se odnosi na sve što biste preuzeli u životu. Prirodno je da u tome vi želite punu slobodu, čak i od roditelja i njihovog mešanja u vaša nastojanja. Ali, naš poznati pesnik, Veljko Petrović, u svojoj pesmi „Verujete prvo“ kaže:

„Prvo je neka svako zna šta hoće.

O maglu koplja nikad se ne lome.

Slobode?! Dobro, al' to nije voće,

Što zrelo pada u šešir ma kome.“

Što pažljivije budete pročitali ovu knjigu, to će vam se njen sadržaj dublje urezati u sećanje i koristiti vam i u trenucima kada to ne biste očekivali, a na dobrobit vašeg postojanja.

Aleksandar Despić  
Predsednik SANU

Seminar trenera regiona I

# Visok kvalitet - niski troškovi

Prema planu i programu rada Stručnog saveta Košarkaškog saveza Srbije, za područje Regiona I i u njihovoj organizaciji, 8. novembra, u Novom Sadu - na Fakultetu fizičke kulture, održan je seminar za trenera mlađih kategorija ovog regiona.

Kako po masovnosti, tako i po svojoj suštini, to je bio izuzetno kvalitetan jednodnevni seminar, koji se sastojao iz dva dela, uz prisustvo čak 110 trenera ovog regiona. U prvom delu seminara, a u cilju stručnog usavršavanja trenera održana su predavanja sa pokaznim treningom. Drugi deo je imao pomalo svečani karakter, samo po suštini. Dodeljene su nagrade najuspešnijim trenerima mlađih kategorija Regiona I za proteklu sezonu - 97/98.g.

Profesor dr Dragoslav Jakonić prisutnima je prezentirao temu: - Funkcionalna dijagnostika u košarci. Pro-



Učesnici seminara s pažnjom su pratili pokazne treninge

ored ostalog, svedoče i brojna pitanja - do polemičkih, kojima su predavači bili izloženi.

Srdan Fišer - juniori, Mile Medaković - kadeti, Dejan Kovačević - juniorke, Zdenko Rakočević - juniorke.

Nagrađeni treneri koji su bili najbolji u takmičenju mlađih kategorija organizovanom u okviru Regiona I, u 1998. godini su: Branislav Mašić - juniori, Milovan Babović : juniori, Stevan Karan - kadeti, Tomislav Đuretić - kadeti, Vladimir Marković - pioniri, Miroslav Anđelov - mlađi pioniri, Mile Najdeski - juniorke, Dejan Kovačević - kadetkinje i pionirke, Milan Gagić - pionirke i Nemanja Beljanski - mlađe pionirke.

Organizatori ovog seminara, za koje se sasvim je izvesno već unapred može tvrditi da će i sve buduće seminare i manifestacije izvanredno odrediti, događaj su upotpunili promocijom knjige - Košarka, Osnovi fizičke pripreme čiji su autori dr Laslo Hajnal i mr. Milutin - Luta Pavlović. Istovremeno za vreme trajanja seminara organizovan je, veoma posećen, prodajni štand stručne literature.

Uz sve pomenute prednosti i izvanrednu organizaciju smatramo da je potrebno naglasiti još jednu koja nije bez značaja. Bio je to seminar na koji se dolazilo, tako reći, gradskim autobusom. Bio je to kvalitetan seminar koji je zbog niskih troškova bio dostupan ovako velikom broju trenera. Bio je to po mnogo čemu seminar za primer ostalim regionima i ne samo regionima.

B. Lozanov  
M. Polovina



Dr Laslo Hajnal (gore) i Branislav Jemč (dole) na pokaznom treningu

esor dr Laslo Hajnal obradio je, za ovu priliku, temu: - Način prijema lopte i polasci u dribling. Stručni saradnik KSJ Branislav Jemč govorio je o temi - Odbrana na loptu i prvog dodavanja. Učesnici seminara uz pomenute teme u materijalu su dobili i rad višeg trenera Vukovića na temu - Dva i tri igrača u napadu. Predavači na ovom seminaru, dr Hajnal i Jamč, za svoje teme su, u sali fakulteta, organizovali i pokazne treninge. Demonstratori na ovim treninzima bili su mladi košarkaši - selekcije Regiona I - 1983. godišta. Da su predavanja bila izuzetno dobro pripremljena, kao i pokazni treninzi,



Istovremeno seminar je kao što rekosmo bio prilika da se nagrade najbolji treneri ovog regiona - za prošlu sezonu. Nagrađeni su: osvajači medalja na prvenstvima mlađih kategorija KSJ i KSS. Nagrade su poneli:

Trenerska vrteška

# Antonić zamenio Džakovića

Za razliku od prethodne sezone kada se gotovo posle svakog kola događala po jedna promena, ove sezone ih je daleko manje. Ako se izuzmu promene u Zvezdi u najkvalitetnijoj ligi košarkaša dogodila se samo jedna smena, što je svakako napredak u odnosu na prošlu godinu.

Ponovo je prednjačila Crvena zvezda, na čijoj klupi je već treći trener u ovoj sezoni. Posao je započeo Mihajlo Pavičević, vodio ekipu kroz ceo pripremni period, ali je već posle neuspeha na prvom evropskom testu, protiv Cibone u Beogradu, podneo ostavku, prvenstveno zbog velikog pritiska javnosti.

Na njegovo mesto došao je Borislav Džaković, čija je dotadašnja funkcija bila šef stručnog štaba. Izdržao je mesec dana. Već posle poraza od Makabija u četvrtom kolu Evropske lige, strpljenje je izdalo navijače i javnost, ali i Džakovića koji je po tvrdnjama ne-



kih izvora nudio ostavku koja nije prihvaćena. Međutim, posle neuspeha na četvrtfinalnom turniru Kupa Jugoslavije, Džaković je bio prinuđen da demisionira. Rukovodstvo „crveno-belih“ opredelilo se da novi trener bude

mladi Jovica Antoniće, koji je od početka ove sezone vodio Zvezdu Rumu, šampionovu ispostavu u kojoj se kale juniori. Automatski se otvorilo još jedno mesto. Stevan Karadić, dotadašnji Džakovićev i Pavičevićev pomoćnik dobio je novu funkciju.

I u taboru košarkašica sa Malog Kalemegdana došlo je do promene, pošto je Srđan Antić podneo ostavku.

Dolazak Boška Đokića na mesto Jankovića u Leskovcu posledica je znatno slabijeg učinka od očekivanog. Zdravlje je opstanak u prvoj ligi postavilo kao imperativ.

Slična situacija dogodila se i u Novom Sadu u ligi košarkašica. Zbog slabih rezultata na klupi Vojvodine Dušan Santrač nasledio je Dragomira Bukvića.

Mada nas iskustvo uči da ne budemo veliki optimisti, nadajmo se da je na ovome, konačno kraj promena. P. S.

Naši u svetu

## Nikitović u Severnoj Koreji

Naš trener Dragan Nikitović iz Valjeva u naredna dva meseca radiće u Severnoj Koreji. Ceneći, s pravom, visok ugled i stručnost naših trenera čelnici Košarkaškog saveza Severne Koreje nadavno su boravili u našoj zemlji sa željom da angažuju nekog od naših trenera, a s ciljem unapre-

đenja košarkaške igre u svojoj zemlji.

Nikitović je u Pjong Jang otputovao 9. decembra. Prvi ugovor potpisan je na dva meseca. Za to vreme naš stručnjak će raditi sa reprezentativnim selekcijama ove zemlje. Istovremeno trebalo bi da održi nekoliko seminara

za njihove trenere i tako započnu svoju internacionalnu karijeru.

- Ovu ponudu sam prihvatio kao izazov. Dva meseca će biti dovoljno da dostojno reprezentujem jugoslovensku školu košarke. Istovremeno svestan sam velike neizvesnosti, jer košarka u Severnoj Koreji tek bi trebalo da postane popularan i kvalitetan sport. Od njihovih ambicija, uslova rada i ostalih detalja zavisi da li ću posle dva meseca prihvatiti ugovor na duže vreme, istakao je Nikitović, neposredno pre polaska, preko Moskve i Pekinga, za Pjong Jang.

Dragan Nikitović je trener od 1972. godine u KK Student iz Valjeva koji je godinu dana ranije osnovao i u njemu igrao. Od 1972. se vraća u klub Mladost Metalac, gde je pomoćni trener. Sledeće godine preuzima Puljanku iz Pule. Sledi povratak u Metalac. Poseban podvig su bile sezone 1975-1977. Kada je KK Student sa njim iz II srpske lige dospelo u Drugu Saveznu ligu.

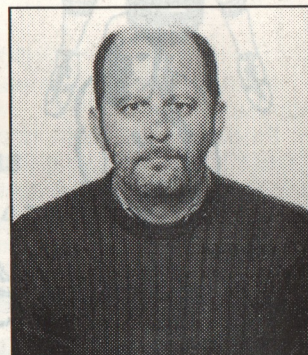

Metalac ponovo preuzima 1990. godine i iz srpske dovedi ga do prve savezne lige. ŽKK Student takođe za dve godine dovodi do Prve savezne lige. U periodu 1975-1977. istovremeno je trener u kadetskoj reprezentaciji Jugoslavije. Nikitovića je poziv u Severnu Koreju zatekao na mestu savetnika KK Kotor koji se sprema za više domete. Poslednje tri godine imao je zapažene rezultate u radu sa mladima na košarkaškom kampu Jubak. Od 1974. godine Nikitović poseduje zvanje višeg košarkaškog trenera i ima najviši nivo licence.

Zato se s pravom može očekivati da će Nikitović u košarkaški skromnoj Severnoj Koreji, trasirati puteve ka uspehu. M. PI.

„Winston“ uveo novinu

## Sedlaček TV komentator

Rukovodioci „Winstona“ generalnog sponzora JUBA lige u cilju unapređenja košarkaških TV prenosa i popularizacije magične igre, tačnije upoznavanja javnosti sa tajnama taktike i pravilima igre odlučili su da angažuju specijalnog stručnog komentatora.

Za ovu ulogu izabrali su Marina Sedlačka, koji se već više od mesec dana uz komentatore RTS trudi da košarku približi TV auditorijumu.

Inače, Sedlaček je prošlog meseca trebalo da putuje u Južnu Afriku i Lesoto u svojstvu instruktora FIBA. Međutim, Međunarodna košarkaška federacija je zbog građanskih nemira u Lesotu otkazala ovu akciju. P. S.



Dr Milivoje Karalejić, Mr Saša Jakovljević

# Testiranje i merenje u košarci

U izdanju Košarkaškog saveza Srbije, stručna literatura, za one kojima je potrebno teorijsko znanje u košarci, pojavila se ove godine još jedna vrednja knjiga. Autori: dr Milivoje Karalejić i mr Saša Jakovljević osvrnuli su se na, do sada, malo obrađivanu temu - testiranje i merenje u košarci. Tako su i nazvali svoju knjigu. Za ovaj broj Trenera izdajamo deo o testiranju specifičnih košarkaških vrednosti, uz preporuku da se knjiga pročita u celini. Recenzenti ove knjige su dr Mihailo Mijanović i trener Svetislav Pešić.

Specifične košarkaške sposobnosti

## Kontrola lopte

### „DOUBLE LEG - SINGLE LEG“ (DLSL 30)

**Instrumentarijum:** košarkaška lopta, štoperica

**Procedura:** Ispitanik drži loptu u desnoj ruci na boku (sl. 16). Na znak merioca okreće loptu oko obe noge (unapred). Kada lopta ponovo dođe u desnu ruku, napravi otkorak desnom nogom i okrene loptu oko desne noge, zatim sastavi noge i opet okrene loptu oko obe noge. Nakon toga pravi otkorak levom nogom i okreće loptu oko leve noge. Posle toga sastavlja noge i okreće loptu oko obe noge, dalje otkoračuje desnom i dalje istim načinom. Važno je da lopta uvek ide oko nogu i u istom pravcu. Svaki put kada lopta dodirne levu ruku broji se 1, 2, 3...

**Rezultat:** Vredi bolji rezultat.

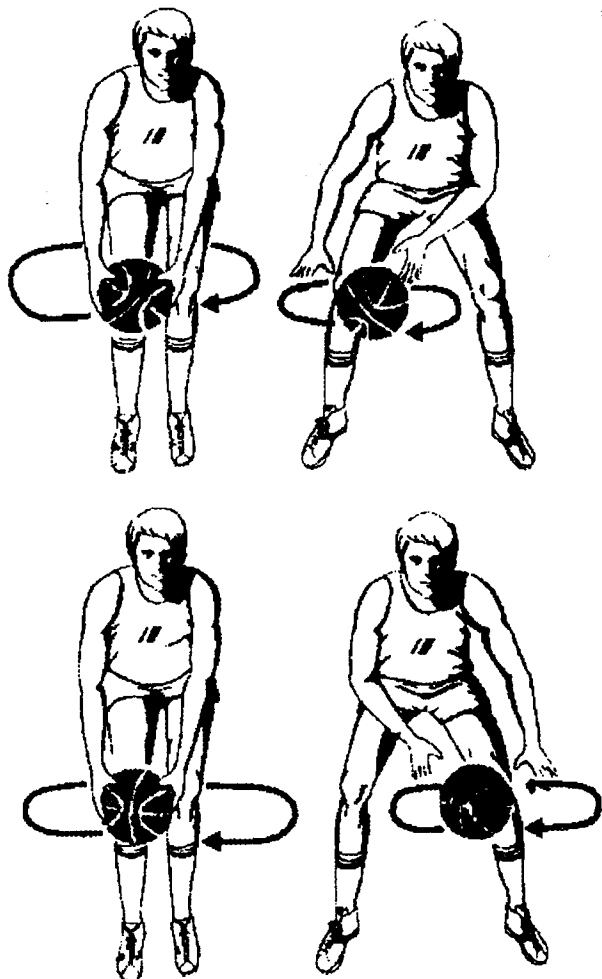

Sl. 16

TABELA 10 DLSL 30

uzrast/ parametar	aritmetička sredina	min.	max.
12 godina	30	4	44
13 godina	36	8	50
14 godina	37	24	51
17 godina	43	38	52

### „TWO BOUNCE DRILL“ (2BD30)

**Instrumentarijum:** košarkaška lopta, štoperica.

**Procedura:** Ispitanik startuje sa loptom u desnoj ruci: izvodi jedan dribling sa strane (na boku), zatim kroz noge otpozadi do leve ruke. Levom rukom izvodi dribling sa strane, pa kroz noge otpozadi (sl. 17). Svaki udarac lopte se broji. Test traje 30 sekundi.

**Rezultat:** Vredi bolji rezultat.

TABELA 11 2BD30

uzrast/ parametar	aritmetička sredina	min.	max.
12 godina	51	33	66
13 godina	56	30	70
14 godina	54	34	72
17 godina	65	42	83

### „SPIDER DRILL“ (SK30)

**Instrumentarijum:** košarkaška lopta, štoperica.

**Procedura:** Ispitanik startuje sa loptom ispred tela. Uspostavi se dribling desnom rukom, pa što brže levom, odmah zatim desnom pa levom ali iza tela. To znači da se izvode dva udarca (driblinga) ispred tela i dva iza tela. Drži loptu što bliže tlu. Ispitanik treba da napravi što više driblinga za 30 sekundi. Broji se svaki udarac lopte o tlo (sl. 18).

**Rezultat:** Vredi bolji rezultat.

TABELA 12 SD30

uzrast/ parametar	aritmetička sredina	min.	max.
12 godina	59	20	120
13 godina	73	0	136
14 godina	71	16	128
17 godina	87	24	160

## Obrana

### KRETANJE U ODBRAMBENOM STAVU ZA 30S (KOS30)

**Instrumentarijum:** štoperica (1/10), prostor jednog od krugova na košarkaškom terenu.

**Procedura:** Ispitanik stoji u odbrambenom košarkaškom stavu, na ivici kruga, tako da su mu obe noge van kruga i bokom je okrenut u pravcu koša. Na znak



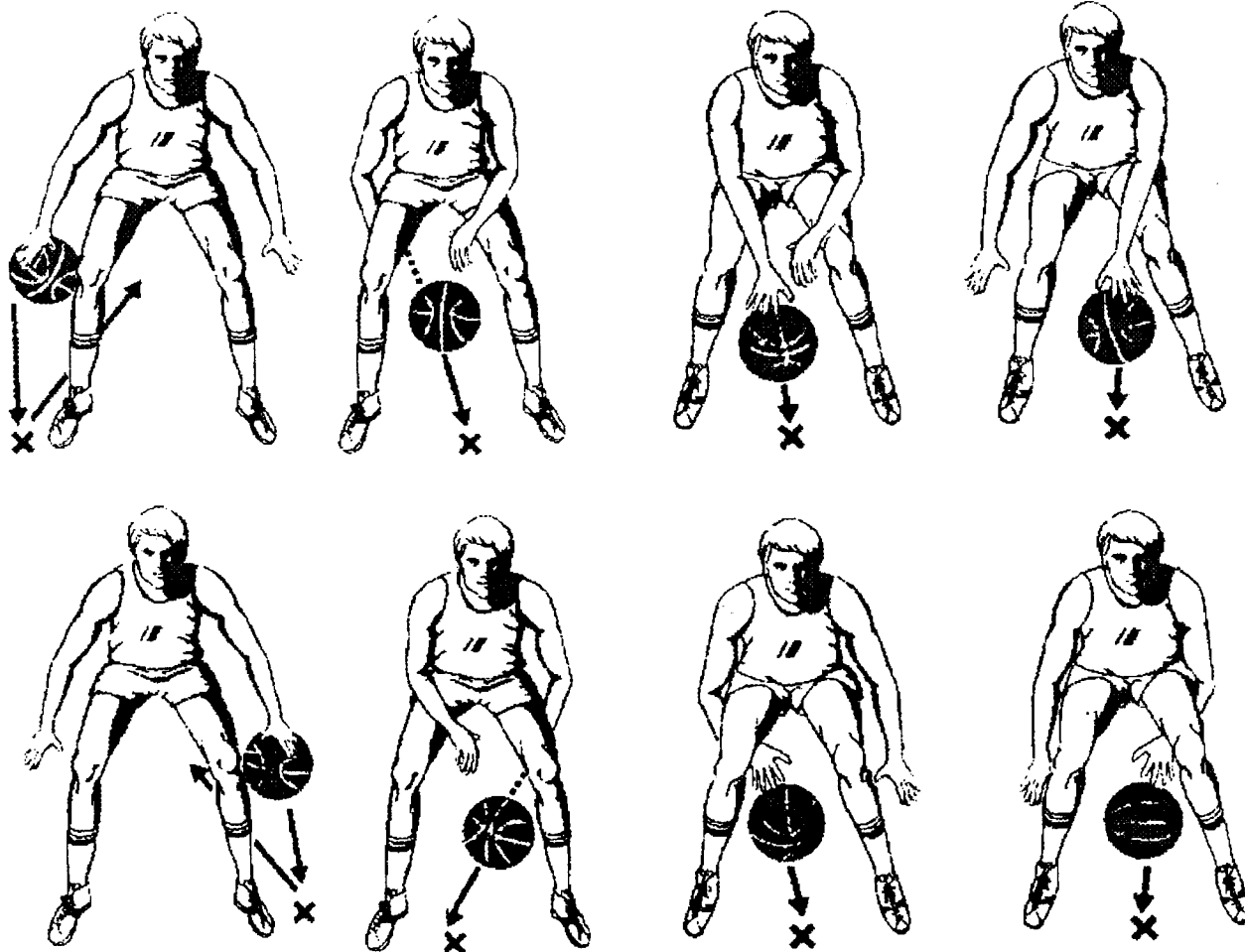

Sl. 17

Sl. 18

merioca kreće kliženjem u odbrambenom stavu dok sa obe noge ne izađe izvan polovine kruga (iza linije slobodnog bacanja ili centra), i to predstavlja jedan ciklus kretanja koji se broji. Zatim se vraća što brže istim putem u početni položaj. Ispitanik treba da izvede što više ciklusa kretanja za 30 sekundi. Zadatak se izvodi dva puta (sl. 19).

**Rezultat:** Broje se ispravno izvedeni ciklusi kretanja. Vredi bolji rezultat.

TABELA 13 KOS30

uzrast/ parametar	aritmetička sredina	min.	max.
12 godina	21	16	30
13 godina	22	18	27
14 godina	23	19	30
17 godina	26	22	28

**„KRETANJE U ODBRAMBENOM STAVU U REKETU“ (DEFM)**

**Instrumentarijum:** štoperica (1/10), traka za parket.

**Procedura:** Ispitanik stoji u odbrambenom stavu leđima okrenut košu na poziciji A, kao na skici. Na signal merioca ispitanik se kreće kliženjem u stavu u levo, prelazi liniju sa oba stopala, pravi okret ka tački C i dalje se kreće kao na sl. 20. Na tačkama C i F mora da nagazi oznaku, a kod tačkaka D i E mora da izađe van terena sa oba stopala. Ispitanik izvodi zadatak tri puta, od kojih je prvi probni, a druga dva se mere.

**Rezultat:** Meri se vreme u desetinkama sekunde i sa biraju se vremena od dva pokušaja.

TABELA 14 DEFM

uzrast/ parametar	aritmetička sredina	min.	max.
12 godina	24,32	21,55	27,14
13 godina	22,30	19,72	25,45
14 godina	21,93	18,63	27,11
17 godina	19,90	17,88	22,35

**Šutiranje**

**ŠUT SA PET SPOLJNIH POZICIJA ZA 50S (Š5SP50)**

**Instrumentarijum:** štoperica (1/10), 15 lopti (minimum 9), stalci za lopte, označeno 5 pozicija za šutiranje (kao na slici 21), koš.

**Procedura:** Ispitanik startuje sa šutiranjem, tehnikom skok šuta, sa krilne pozicije i na svakoj poziciji šutira po tri lopte, ukupno 15 šuteva. Zadatak je da se postigne što više pogodaka (svih 15) u roku od 50 sekundi. Zadatak se izvodi dva puta (sl. 21).

**Rezultat:** Broje se uspešni šutevi, pogoci. Vredi bolji rezultat.

**BRZO ŠUTIRANJE ZA 60S (SSSH60)**

**Instrumentarijum:** štoperica (1/10), lopta, koš, traka za parket.

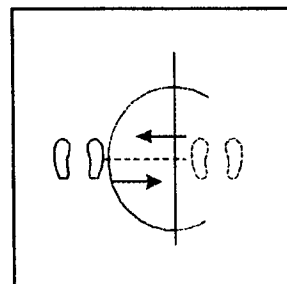

Sl. 19

**Procedura:** Ispitanik može da počne zadatak sa bilo koje pozicije iza oznake koji je na distanci za njegov uzrast (sl. 21). Na signal merioca ispitanik šutira, osvaja loptu i driblingom odlazi na neku drugo tačku sa koje opet šutira. Ispitanik mora da napravi bar jedan šut sa svake pozicije. Pogodak iz prvog šuta vredi dva poena, a iz svakog sledećeg posle promašenog prvog šuta, vredi jedan poen (npr. ako ispitanik promaši prvi šut ide na loptu i brzo ponovo šutira sa pozicije gde je osvojio loptu). Ispitanik izvodi zadatak tri puta, od kojih je prvi probni a druga dva se boduju. Ispitanik se trudi da postigne što više pogodaka, a samim tim i bodova za 60 sekundi. Tokom izvođenja zadatka mora da vodi računa o pravilima igre (da ne napravi korake, duplu), pogodak iz šuta koji je izveden posle prekršaja pravila igre se ne boduje.

**Rezultat:** Administrator mora da broji (beleži) mesta sa kojih su izvedeni šutevi i broj pogodaka, kao i broj prodora iz prvog šuta. Preporučuje se kartica sa slovima za mesta (A, B, C, D, E) i sa brojevima za prodore (1, 2, 3, 4), koji se prekrize kada ispitanik šutira sa nekog mesta ili kada koristi prodor iz prvog šuta. Sabira se broj bodova iz dva pokušaja.

TABELA 15 Š5SP50

uzrast/ parametar	aritmetička sredina	min.	max.
12 godina	8	4	14
13 godina	9	5	14
14 godina	7	3	14
17 godina	9	6	11

„X - OUT“ (X30)

**Instrumentarijum:** štoperica (1/10), lopta, koš i dva konusa.

**Procedura:** Ispitanik startuje sa desnog ugla reketa („lakat“), gde se nalazi jedan konus, uspostavlja jedan dribling i prodire na koš desnim dvokorakom i šutira polaganjem. Osvaja loptu, uspostavlja što brže dribling levom rukom i kreće se ka levom uglu reketa gde se nalazi drugi stalak, obilazi stalak i prodire ka košu levim dvokorakom i šutira polaganjem levom rukom. Osvaja loptu i dri-

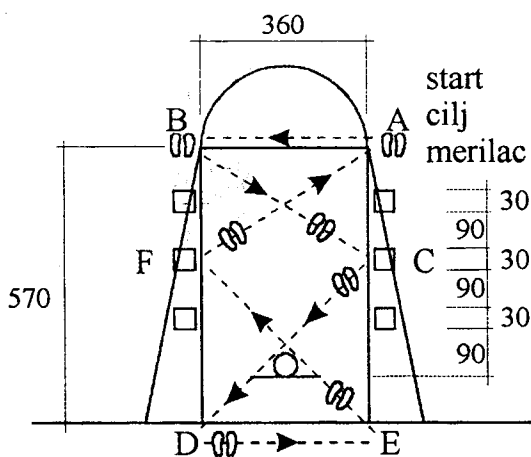

Sl. 20

bla ka desnom uglu, obilazi konus i ponovo prodire ka košu desnim dvokorakom, šutira polaganjem i tako naizmenično izvodi prodore sa desne i leve strane sa ciljem da postigne što više pogodaka u toku od 30 sekundi. Zadatak se izvodi dva puta (sl. 22).

**Rezultat:** Broje se uspešni šutevi, pogoci. Vredi bolji rezultat.

TABELA 16 SSH60

uzrast/ parametar	aritmetička sredina	min.	max.
12 godina	29	13	40
13 godina	33	24	44
14 godina	29	16	40
17 godina	36	30	41

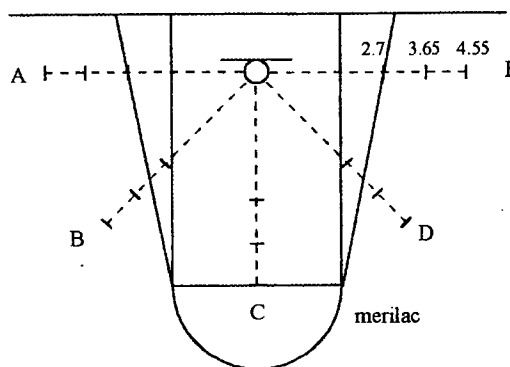

Sl. 21

TABELA 17 X 30

uzrast/ parametar	aritmetička sredina	min.	max.
12 godina	5	2	7
13 godina	5	3	7
14 godina	5	4	7
17 godina	7	6	8

Dribling

DRIBLING 20 M (D20M)

**Instrumentarijum:** lopta, startni pištolj, štoperica (1/10), dva stalaka za cilj, foto ćelije

**Procedura:** Ispitanik stoji u osnovnom napadačkom stavu iza startne linije. Komanda je „pozor“ i hitac. Ispitanik dribla prema liniji cilja. Idu istovremeno dva ispitanika. Izvode se dva pokušaja (jedan za drugim), a računaju se bolji. Starter stoji u produžetku linije starta, a merilac 5-7 m u produžetku linije cilja. Svaki ispitanik ima obeleženu stazu. Upozoriti ispitanika da trči punom snagom kroz cilj.

**Rezultat:** Meri se vreme od pucnja do trenutka kada ispitanik grudima pređe vertikalnu ravninu koja se nalazi na liniji cilja. Merenje je u desetinkama sekunde.

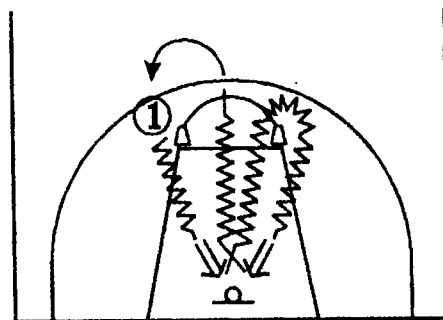

Sl. 22

TABELA 18 Dribling 20 m

uzrast/ parametar	aritmetička sredina	min.	max.
12 godina	4,09	3,28	5,05
13 godina	3,86	3,25	4,31
14 godina	3,83	2,26	4,97
17 godina	3,16	2,84	3,57

**KAMIKAZE SA LOPTOM (KAMSL)**

**Instrumentarijum:** lopta, štoperica, košarkaški teren (1 = 28m)

**Procedura:** Ispitanik stoji iza osnovne linije košarkaškog terena, u osnovnom napadačkom stavu. Na znak merioca dribla punim sprintom do suprotne osnovne linije (B) i dalje po sl. 14. Na svakoj tački promene smera mora da nagazi liniju (treba povući linije u nivoima tačaka C, D i E kao na skici). Kada ispitanik poslednji put nagazi osnovnu liniju vreme se zaustavlja. Izvodi dva pokušaja.

**Rezultat:** Vredi bolji rezultat u desetinkama sekunde.

**TABELA 19 Kamikaze s loptom**

uzrast/ parametar	aritmetička sredina	min.	max.
12 godina	37,71	33,85	44,50
13 godina	34,15	31,76	38,03
14 godina	34,21	28,80	40,35
17 godina	30,30	26,69	36,83

**Kontrola driblinga (KD)**

**Instrumentarijum:** lopta, šest stalaka - konusa, štoperica.

**Procedura:** Ispitanik startuje sa „slabije strane“ kod konusa A. Na signal merioca ispitanik će driblati slabijom rukom i dalje kao na sl. 23 oko konusa. Ispitanik završava zadatak kada predaje konus F (ciljnu liniju) sa oba stopala, i tada merioc zaustavlja vreme. Ispitanik mora da dribla uvek daljom rukom od konusa. Ako ispadne iz ketanja, test se prekida i izvodi ponovo. Ispitanik izvodi zadatak tri puta, od kojih je prvi probni a druga dva se mere.

**Rezultat:** Meri se vreme u desetinkama sekunde i sabiraju se vremena od dva pokušaja.

**TABELA 20 Kontrola driblinga**

uzrast/ parametar	aritmetička sredina	min.	max.
12 godina	17,09	15,41	20,05
13 godina	16,31	13,96	18,23
14 godina	15,93	13,47	19,26
17 godina	14,30	13,06	16,57

**Dodavanje**

**Dodavanje u kretanju (PASS)**

**Instrumentarijum:** štoperica (1/10), lopta, traka za zid, zid.

**Procedura:** Ispitanik sa loptom stoji ispred mete A iza linije (sl. 24). Na signal merioca, dodavanjem sa grudi gađa metu A, hvata loptu koja se odbija od zida, pomera se bočno naspram mete B i gađa nju. Tako nastavlja do mete F, u koju izvodi dva dodavanja i nastavlja nazad ka E, D, C... sve do A u koju isto sada izvodi dva dodavanja, i onda ponovo ide ka B, C... i tako za 30 sekundi. Pogodak u metu ili u okvir mete se boduje a dva poena, a izvan mete sa jednakim poenom. Ispitanik ne sme da prelazi liniju, drugo uzastopno dodavanje u B, C, D ili E se ne boduje. Ispitanik koristi osnovnu tehniku sa dve ruke sa grudf. Ispitanik izvodi zadatak tri puta, od kojih je prvi probni a druga dva se boduju.

**Rezultat:** Konačni rezultat je zbir iz dva pokušaja.

**TABELA 21 Passing**

uzrast/ parametar	aritmetička sredina	min.	max.
12 godina	81	61	110
13 godina	90	69	111
14 godina	93	69	127
17 godina	113	89	130

**Kreiranje testova specifičnih motoričkih sposobnosti košarkaša**

Testiranje specifičnih motoričkih sposobnosti košarkaša, ostavlja puno prostora upravo trenerima da sami kreiraju testove koji će im dati izvesne informacije. Sa željom da ovom knjigom, između ostalog, pomognem onim trenerima koji već razmišljaju o kreiranju nekih svojih testova ili onima koji se zainteresuju za testiranje košarkaške motorike u daljem tekstu dajemo osnovna uputstva koja treba slediti u kreiranju jednog testa koji ima ambiciju da proceni neku košarkašku motoričku aktivnost.

**Procedura kreiranja ovakvih testova ide kroz sedam koraka:**

1. **OBJEKT TESTIRANJA.** Ovo nije preterano teško, ali ipak treba biti oprezan, ako se izabere neki element tehnike koji se želi proceniti, onda test treba kreirati tako da meri baš taj element! To znači da ne treba ugrađivati mnogo komponenti u test. Zato treba odabrati samo najvažnije komponente koje će test u najvećoj meri procenjivati.

2. **PREGLED LITERATURE.** Kada se odredi objekat testiranja treba pogledati literaturu o testiranju u košarci i to o testiranju specifičnih motoričkih sposobnosti. U našoj zemlji za sada ne postoji veliki izbor literature, i zato se treba orjentisati ka stranjoj literaturi, prvenstveno iz USA i Australije (časopisi koji povremeno objavljuju testove su: Research Quarterly for Exercise and Sport, Journal of Physical Education i dr.). Uvidom u literaturu možda će trener pronaći već test za ono što je želeo da procenjuje.

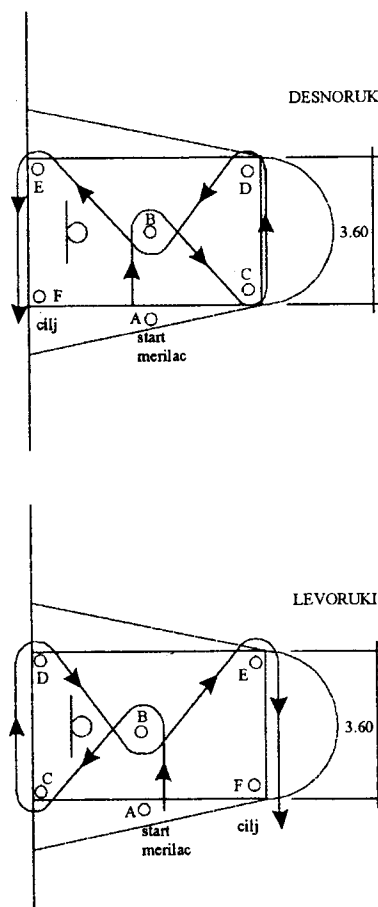

Sl. 23

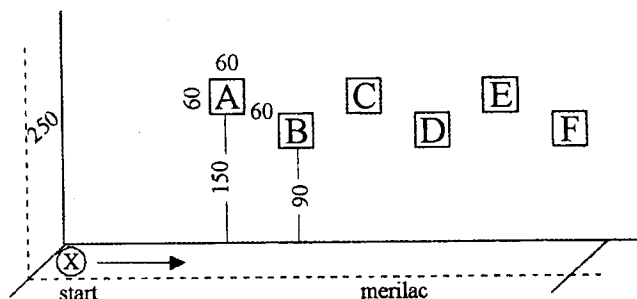

Sl. 24

**3. KREIRANJE TESTA.** Sada se može pristupiti kreiranju testa. Sve komponente elemenata moraju da budu merene u testu. Na primer ako želimo da procenjujemo dribling onda u obzir treba uzeti komponente: kontrole lopte, zaštita lopte, brzine izvođenja.

**4. STANDARDIZACIJA UPUTSTAVA.** Pre nego što se napravi administracija testa, treba utvrditi uputstva. Ona moraju da budu što je moguće preciznija. Veoma je značajno da sve bude jasno i precizno utvrđeno.

**5. ADMINISTRACIJA TESTA.** Da bi se odredila precizna administracija testa, potrebno je napraviti jedno ili više probnih testiranja. Pri tome treba koristiti iste ispitanike ili ispitanike slične onima koje ćete testirati u budućnosti. To će omogućiti da se eliminiše svaki problem koji može da se pojavi u razvoju definitivnog testa. Administracija podrazumeva: instrumentarijum (oprema), uslove, proceduru (izvođenje, merenje, beleženje rezultata) i ocenjivanje (skorovanje) rezultata.

**6. VALIDNOST I POUZDANOST TESTA.** Sledeći korak je da dokažete validnost i pouzdanost testa. Prvo je dobijanje potvrde takozvane logične validnosti. To znači da test treba dati na uvid nekome iskusnijem, stručnijem treneru sa dva osnovna pitanja za njega: da li test procenjuje glavne komponente nekog elementa i da li možda nedostaje neka komponenta? Nakon toga treba dokazati i statističku validnost. To znači da rezultate testa, iskazane kroz neku skalu, treba uporediti sa nekim kriterijumom. Kriterijum može da bude procena od strane jednog ili više trenera za elemenat koji se testira. Ako je korelacija između eksperatskih ocena i ocena na testu visoka (iznad 75) onda je potvrđena validnost testa. Tu trener mora potražiti pomoć stručnjaka za statističke procedure provere validnosti, naravno ako nije sam sposoban i obučen da to uradi. Sledeća je povera pouzdanost testa. Najjednostavnija metoda je test - retest. To znači da se sprovedu dva testiranja u razmaku od na primer dva dana, nakon toga se statističkim postupcima koji se baziraju na korelaciji između rezultata prvog i drugog testiranja, dobijaju koeficijenti pouzdanosti. Naravno, postoji i još nekoliko dobrih metoda za proveru validnosti i pouzdanosti testa. Na osnovu (i u zavisnosti od) rezultata provere validnosti i pouzdanosti testa mogu se praviti i određene revizije u samoj kreaciji testa ili u proceduri testiranja.

**7. POSTAVLJANJE I RAZVIJANJE NORMI.** Ako autor ima ambicije da test živi, mora da napravi tablu normi. Najčešće je to izračunavanje percentila i T - skorova. Tako dobijamo i informacije o prosečnim, maksimalnim i minimalnim rezultatima. Međutim moguće je dati i opisne (brojčane) norme, slično kao i ocenjivanje u školi i taj je način praktičniji i dostupniji trenerima u praksi. On podrazumeva rangiranje rezultata u tri (odličan, dobar, slab), četiri (odličan, vrlo dobar, dobar i slab) ili pet kategorija (odličan, vrlo dobar, dobar, dovoljan i slab). Posebno je značajno napraviti norme u odnosu na uzrast i pol.

Uz ove korake korisno je znati i sledeće:

- napraviti što jednostavniju proceduru i administraciju testa
- napraviti lako razumljiva uputstva testiranja
- ne planirati skupu i glomaznu opremu (instrumentarijum)
- planirati vreme za pripremu i samu realizaciju testa
- insistirati na pravilnom i korektnom izvođenju testa
- ne kreirati suviše teške zadatke u testu
- napraviti test da bude interesantan za ispitanika
- isključiti eventualne spoljne uticaje što je moguće više
- omogućiti precizno merenje i beleženje
- pratiti specifična uputstva ako se u testu ocenjuje na osnovu nekog cilja a u odnosu na uzrast i pol (na primer u testu šutiranja, desetogodišnjaci će šutirati sa manjih odstojanja u odnosu na sedamnaestogodišnjake)
- planirati više pokušaja, najmanje dva i jedan probni.

## Posmatranje kao način procene kvaliteta košarkaške tehnike

Osim testiranja u proceni kvaliteta specifičnih košarkaških sposobnosti može se koristiti i tehnika posmatranja (opservacije). Ova tehnika podrazumeva ocenjivanje pojedinih kritičnih delova ili faza koje se pojavljuju tokom izvođenja određene sposobnosti (elemenata tehnike ili akcione celine) na osnovu posmatranja. Dve najvažnije stvari kod ove tehnike su izrada kontrolnog lista i skale ocenjivanja.

Kontrolni list (sl. 25) je potreban da bi se odredilo postojanje ili nepostojanje kritičnih faza (elemenata) tokom izvođenja nekog košarkaškog elementa. U svakom kontrolnom listu treba obratiti pažnju na:

- procenjivanje kritične faze treba da bude odraz ustanovljenih relevantnih faza koje se pojavljuju u pravilnoj tehnici izvođenja nekog elementa tehnike,
- svaki ispitanik (košarkaš) mora da bude posmatran u nekoliko prilika, da bi bili sigurni da eventualno loše izvođenje nije posledica nekog spoljašnjeg faktora (povreda, bolest i sl.).

### KOŠARKAŠKA 101 LISTA ŠUTA - sl. 25

Ime i prezime \_\_\_\_\_

Kritični elementi/Datum	24.03.	24.06.
Telo frontalno ka košu	+	+
Lopta leži na prstima ruke kojom šutira	+	+
Pravilna pozicija šake ruke kojom ne šutira	+	+
Lakat u pravcu koša i blizu tela	+	+
Savijena kolena i koristi noge	+	+
Dobar ritam šuta	+	+

Skala ocenjivanja je slična kontrolnom listu. Ona procenjuje stepen kvaliteta izvođenja čitavog elementa ili pojedinih faza jednog elementa. Slična skala je pomenuta kod testova, kada se postavlja skala, brojna skala na primer od 1 do 4, gde je: 4 = odlično; 3 = vrlo dobro; 2 = dobro (prosečno); 1 = slabo.

Problem u ovakvim skalama može da bude odgovor na pitanje: šta je to što zaslužuje ocenu 5, 4 ili neku drugu? Kod sličnih skala u testiranju to nije problem jer je rezultat izražen brojčano i lako ga je smestiti na skalu ocena. Zato se kriterijumi moraju unapred odrediti i moraju biti jasni. Pokazaćemo to na jednostavnom primeru opservacije slobodnog bacanja:

- 4 = ako igrač pogodi slobodno bacanje direktno, bez dodira obruca ili table,
- 3 = ako igrač pogodi slobodno bacanje uz dodir lopte sa obručem ili tablom,
- 2 = ako igrač pogodi slobodno bacanje uz dodir lopte i sa obručem i sa tablom,
- 1 = ako igrač promaši koš.

Ovakav kriterijum je prilično egzaktno, ali može biti više primesa subjektivnosti (npr. određenije linije kretanja u nekim elementima driblinga, odbrambenim dejstvima, putanjama dodavanja i slično). Subjektivnost će se najlakše i u najvećoj meri otkloniti ako se skala upotrebi u većem broju probnih ocenjivanja pre zvaničnog. U procesu kreiranja skale ocenjivanja treba voditi računa o:

- odrediti cilj skale
- identifikovati najznačajnije komponente zadatka
- odrediti težinu izvođenja pojedinog elementa (npr. prednja promena u driblingu prema promeni rolingom)
- odrediti broj kategorija na skali i numeričke oznake
- napraviti liste na skalama.

TM - Taktičko mišljenje

Taktičko mišljenje predstavlja specifično kognitivno delovanje igrača u rešavanju problema i veoma je značajna za uspeh u košarci. To je sposobnost sastavljena iz kognitivnog funkcionalnog i posebnog taktičkog delovanja ima podoršku iz košarkaškog taktičkog znanja.

Testiranje kognitivnog dela je već predstavljeno. Prikazaćemo primere testova košarkaškog taktičkog znanja koje je razvio Prof. Mik Pavlović iz Ljubljane. Predstavitićemo samo po jedno do dva pitanja iz tri testa: „TAKIN“, MTM-2 i TAK-3.

TAKIN

Test ima 25 pitanja. Od ponuđenih odgovora treba da se odabere jedan. Na primer:

- Kontranapad igramo radi toga da postignemo
  - zbunjivanje protivnika ( )
  - veći stepen agresivnosti ( )
  - brojčanu prednost ( )
  - bržu igru u napadu ( )
  - određeni ritam napada ( )

2. Protivnik igra u odbrani presing po celom terenu. Kako moramo igrati protiv presinga da bi igra bila najuspešnija.

- Tako da:
- napadamo sa međusobnim dodavanjima ( )
  - dribla najbolji napadač ( )
  - se napadači ukrštaju ( )
  - napadači postavljaju blokade ( )
  - se brzo kreću menjajući smer ( )

MTM2

Treba zaokružiti znak x u odnosu na sud o tačnosti ili netačnosti izjave. Test ima 40 izjava (pitanja). Na primer:

Pitanje	tačno	netačno
1. Najopasniji igrač na terenu je onaj koji ima loptu	x	x
2. Najbitnija stvar za dobru odbranu je pre svega napasti igrača sa loptom	x	x

TAK3 Na osnovu igrovne situacije prikazane na slikama (data je samo slika za igrovnu situaciju A - sl. 26) i pitanja koje je vezano za sliku treba označiti da li je izjava tačna ili netačna. Test ima 20 situacija (pitanja). Na primer:

Pitanje	tačno	netačno
1. IGROVNA SITUACIJA - A	x	x
2. IGROVNA SITUACIJA - B	x	x

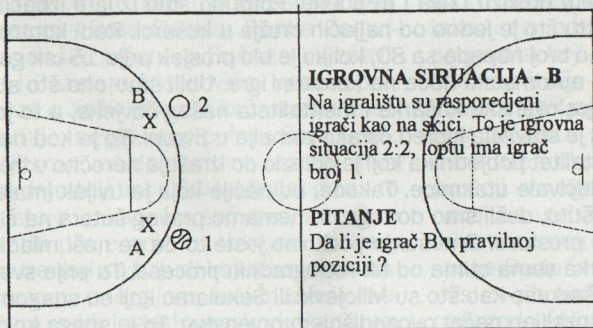

Sl. 26

## Umesto zaključka

Savremena košarka, pa samim tim i trenažna aktivnost pred trenere postavlja sve veće zahteve. Kako bismo bili uspešni u radu potrebno je imati veliku količinu stručnih informacija. Zato je obaveza dobrog trenera da obnavlja i nadopunjuje savremen stručne informacije neprekidnim praćenjem stručne i naučne literature. Elaborirane informacije u mnogome zavisi od razumevanja ponuđenog sadržaja stručnih i naučnih članaka i elaborata.

Sastavni deo trenažnog rada je selekcija, proveravanje i praćenje košarkaša. Uz ostale postupke procene kvaliteta košarkaša, trener se služi i različitim mernim instrumentima. Mora se shvatiti da merenje i testiranje nije svrha sama sebi. Rezultati koji se jednom (ili više puta) prikupljaju, moraju se obraditi adekvatnim statističkim postupcima kako bi se iskoristili kod donošenja odluke o budućem radu. Zbog toga je i osnovni cilj ovog udžbenika da uputi i nauči trenere:

- postupcima koje primenjujemo pri prikupljanju podataka, dakle, merenju sposobnosti i stepenu treniranosti, kao i potencijalu nekih sposobnosti i karakteristika košarkaša za koje se smatra da su relevantni za uspeh u košarkaškoj igri, kao i

- postupcima koje primenjujemo pri organizovanju, uređivanju, sumiranju i analiziranju podataka dobijenih merenjem i testiranjem.

Kada koristimo termin merni instrument moramo imati na umu sledeća pravila: da naše sposobnosti, osobine i karakteristike (brzina, koordinacija, stepen inteligencije i sl.) nije moguće direktno meriti odnosno sa stopostotnom sigurnošću. Te dimenzije mogu se samo procenjivati sa većom ili manjom greškom, a za procenu se služimo mernim instrumentima.

Treneri u svom poslu prate dimenzije koje, na primer, ukazuju na osobine ili karakteristike građe tela (voluminoznost), osobine ličnosti (anksioznost, agresivnost i dr.), motoričke sposobnosti (snaga, brzina, koordinacija i dr.) i mnoge druge dimenzije.

Meriti, znači strogo poštovati pravila merenja i testiranja, upravo za taj instrument, i to kod svih košarkaša koje podvrgavamo merenju i testiranju, bez obzira na to ko sprovodi merenje, gde se i kada merenje sprovodi.

Svako merenje i testiranje bez ozbiljne analize i komentara trenera ostaje samo na nivou utvrđenog trenutnog (inicijalnog) stanja ostvarenog rezultata. Takvo merenje uzrokuje gubljenje poverenja kod košarkaša u bilo koji program merenja i čini taj oblik trenažne aktivnosti besmislenim. Mnogi treneri se teško odlučuju na stvaralačku upotrebu rezultata testiranja jer se ne osećaju dovoljno sposobnim da ishodišta testa vrednuju u funkciji daljeg programiranja i korekcije trenažne aktivnosti košarkaša, njihovog motivisanja i kontrole efekata sopstvenih trenažnih programa. Nadamo se da će ovaj udžbenik podstaknuti i ohrabriti trenere upravo na stvaralačku upotrebu testiranja i merenja.

Predsjednik Trenerske organizacije u Crnoj Gori Miodrag Baletić poručuje:

# Imaćemo košarkašku akademiju

Prije tek nešto više od godinu dana crnogorski treneri osnovali su sopstveno udruženje. Ne treba trošiti riječi objašnjavajući koliko je ovaj potez zakasnio, s obzirom da crnogorski treneri u posljednje vrijeme postižu zaista zapažene rezultate i da se košarka u Crnoj Gori ne igra od juče. Međutim, sigurno da je bolje što je to urađeno prošle godine nego da se na to čeka još ko zna koliko vremena.

Za prvog predsjednika Trenerske organizacije Crne Gore izabran je Miodrag Baletić. Trenerskim pozivom

Baletić se bavi 30-ak godina. Vodio je timove koji su igrali značajnu ulogu i u bivšoj Jugoslaviji, kao što su Bosna, Budućnost (u vrijeme kada je stvarana upravo generacija igrača koji su sada nosioci igre podgoričkog tima), banjalučki Borac, MZT iz Skoplja, te sija set crnogorskih klubova (Lovćen, Herceg Novi, Primorje, IBON odnosno Sutjeska, Berane). Prije dvije godine Baletić je trenirao juniorsku reprezentaciju Jugoslavije. Sa pokojnim Pivom Ivkovićem bio je trener jugoslovenske „B“ selekcije na Balkanijadi u Skoplju 1990. godine, a nalazio se i u stručnom štabu seniorske reprezentacije pred svjetsko prvenstvo u Argentini.

Ipak, biti prvi predsjednik Trenerske organizacije uloga je koja sa sobom nosi veliku odgovornost.

Mlađim kolegama sam rekao da bih s njima volio da se mijenjam, da bih više volio da sam mlad ili da imam godina koliko oni, a da su oni na mom mjestu. Funkcija na koju sam izabran rezultat je poštovanja mlađih kolega prema meni i prema poslu koji sam činio u košarci. Ono što je dobra okolnost na početku našeg organizovanog djelovanja jeste da u okviru trenerske organizacije

imamo izvanrednu saradnju, harmoničan rad i odnose. Jedan od razloga što su tako korektni odnosi možda je i to što nema borbe pojedinačnih interesa, odnosno što ta trenerska organizacija nema neku veliku materijalnu moć pa se zbog toga i ne pojavljuju neki interesi koji nije su pravi sportski, pravi košarkaški - kaže Baletić.

Opravdanje za činjenicu da je Trenerska organizacija formirana tek prošle godine, Baletić traži u samoj prirodi trenerskog posla.

- U Crnoj Gori smo odavno imali potrebu za formiranjem trenerske organizacije. Međutim, jedna „objektivna“ rezjedinjenost, odnosno raspolučenost zbog obaveza trenera koji su imali i najviše iskustva u crnogorskoj košarci, sprječavala nas je da napravimo taj odlučujući korak u stvaranju jedne čvrste trenerske organizacije koja bi uveliko štitila interese trenera i pomogla im da se na jedan bolji način bave tim poslom.

Prije dva mjeseca u Podgorici je organizovan seminar na kojem su učestvovali Božidar Maljković, Dušan Vujošević, Goran Bojanić i Mirko Baletić. Njihova predavanja pobudila su veliku pažnju, kako trenera, tako i aktivnih igrača ili običnih posmatrača. Edukacija trenerskog kadra, po Baletićevim riječima, samo je



Predsednik UKT CG Miodrag Baletić

## Ubijamo naš mentalitet

O slabostima i perspektivi naše košarke Baletiću ne treba postavljati mnogo pitanja, riječi same naviru.

- Mi treneri treba malo da se pozabavimo razvojem igre, a naročito onim što se dešava u opstrukciji igre. Trenutno smo u procesu kad košarka postaje manje lijepa, manje dinamična. Upravo zbog toga što se treneri biraju prema ličnim simpatijama zaboravili smo na karakter košarke, na nje-

nu prirodu, da je to igra koju karakteriše prije svega brzina, odnosno dinamika, da je to planetarni sport u kojem se svakog trenutka dešava nešto što plijeni pažnju gledalaca. Međutim, ima trenera i klubova koji za čitavu utakmicu postignu manje koševa nego što se na jednoj rukometnoj utakmici postigne golova, iako se kod nas jednim šutom postižu i dva i tri poena. Potpuno smo iz igre izbacili kontranapad i polukontru što je jedno od najjačih oružja u košarci. Radi kontrolisanja igre smanjili smo broj napada sa 80, koliko je bio prosjek prije 15-tak godina, na 40 do 45, što automatski utiče na karakter igre. Ubili smo ono što su osnovne vrijednosti jugoslovenske košarke i mentaliteta našeg čovjeka, a to je individualnost koja nas je stavljala ispred ostalih zemalja u Evropi. To je kod naših igrača stvaralo mentalitet pobjednika koji je dolazio do izražaja naročito u trenutcima kada su se odlučivale utakmice. Takođe, od nacije koja je uvijek imala izuzetan odnos prema šutu, došli smo do toga da nemamo pravog šutera na čitavom jugoslovenskom prostoru. Ono što je pozitivno jeste to da se naši mladići, odnosno naša košarka sama otima od tih retrogradnih procesa. Tu prije svega mislim na mlađe košarkaše kao što su Milojević ili Šekularac koji su snagom svog talenta dali jedan ozbiljan pečat ovogodišnjem prvenstvu. To je snaga koja neutrališe naš košarkaški pesimizam.

jedan od poteza kako bi struka krenula naprijed.

- Od kada smo formirali organizaciju uglavnom smo se bavili edukacijom trenerskog kadra, pravili smo napore da trenerski kadar u Crnoj Gori upozna što više pravih, dobrih trenera, da u kontaktu sa velikim imenima oni iskristališu svoja znanja. Učešće Dušana Vujoševića i Božidara Maljkovića, te Gorana Bojanića, osvajača zlatne medalje sa mladom reprezentacijom na Evropskom prvenstvu i Mirka Baletića, jednog od najtalentovanijih crnogorskih trenera, govori o tome da je seminar koji smo nedavno organizovali ozbiljno pripreman i da su na njemu učestvovali ozbiljni predavači. Po organizaciji, nije neskromno reći, taj seminar premašuje i jugoslovenske seminare, a po izboru tema i načinu na koji su te teme prezentovane slušaocima, predstavlja vrhunski evropski nivo. Seminar su posmatrali i treneri iz drugih sportova što je jako veliko priznanje košarci i našem cjelokupnom naporu.

O daljim zadacima Trenerske organizacije Baletić kaže:

- Imamo značajne projekte za dalji rad i unapređenje tog rada. U saradnji sa KSCG mislim da ćemo ostvariti veliki dio tih zamisli. Normalno, kao i svuda u našem društvu, veliki problem predstavljaju materijalna sredstva. Trudićemo se da, kao i do sada, obezbijedimo pravu informaciju, jer košarka je sport u kojem je neophodan protok savremenih informacija. Preko saveza i Trenerske organizacije napravićemo dobru povezanost sa evropskim košarkaškim centrima, nastojaćemo da napravimo vezu sa univerzitetima u Americi koji budu spremni za saradnju sa našom organizacijom. Istovremeno, nastojaćemo da organizujemo kamp, odnosno, rad sa mladim igračima kad god za to postoji mogućnost. Na njemu bi učestvovali svi naši treneri. Taj kamp bi bio i u funkciji edukacije i osposobljavanja mladih trenera, na njemu bi se održavali seminari sa poznatim predavačima. Već imamo pristanak ljudi koji su dugo radili u jugoslovenskoj košarci - Bore Cenića, Ranka Žeravice, naših prijatelja Dušana Vujoševića i Božidara Maljkovića. Imamo projekat o zaživljavanju košarkaške akademije, negdje na prostoru Crne Gore, koji smo već dostavili na razmatranje predsjedništvu KSCG. Mislim da za to postoje uslovi. Uz sve ovo, moramo vratiti povjerenje u trenerski posao, jer treneri su ti ljudi koji su svojom harizmom, energijom, lucidnošću i znanjem vukli jugoslovensku košarku ka svjetskom vrhu. Apсурдно je da se ta energija, odnosno institucija trener-

## Krivi su političari

Čini se da je upravo ono što je godinama krasilo jugoslovensku košarku - rad sa mladim kategorijama, u ovom trenutku poprilično zapostavljen. Baletić smatra da se krivica za to ne ipak može pripisati trenerima.

- Najveća vrijednost, istovremeno i najteži dio trenerskog posla je stvoriti igrače. Ukoliko to ne budemo radili doći ćemo u situaciju ili da nema ko da igra ili da prosječni igrači previše koštaju. U ovom trenutku trebali bi itekako da se zamislimo o perspektivi jugoslovenske košarke, s obzirom na rezultate naših timova na međunarodnoj sceni. Gubimo i od onih klubova iz zemalja koje nikada nijesu uspijevali da ostvare pobjedu u susretima sa našim timovima ili reprezentacijom. Znači, mi imamo problem stvaranja mladih igrača, ali mislim da to ne zavisi od trenera. Treneri se angažuju prema ličnim simpatijama vlasnika klubova, a na nesreću, smatram da u ovom trenutku trener mora da pripada ili političkom ili nekom materijalnom lobiju da bi radio u nekom poznatom klubu. To je čitav sistem nekorektno eliminacije ljudi koji čitavim bićem pripadaju košarci.

skog posla baci na dno da bi krenuli u obrnute procese. U Jugoslaviji imamo situaciju da su treneri apsolutno nezaštićeni ljudi u svom poslu, čak doživljavaju tragične lomove i kao ličnosti, jer svaka smjena, naročito ona koja uslijedi poslije prvog poraza, ima karakter jakog udara na ličnost. O ljudima se sudi prema njihovom uspjehu u poslu, tako da trener koji ostane bez posla nakon jedne izgubljene utakmice nema ni status u društvu. Postaje anatemisana ličnost. Takva je situacija i sa poznatim jugoslovenskim trenerima koji su decenijama utirali put jugoslovenskoj košarci. Mnogi su uklanjani sa trenerske klupe na način koji je neprimjeren i u sportu i u društvu, i koji ima jednu ne-ljudsku dimenziju.

Stiče se utisak da su crnogorski treneri najmanje cijenjeni u svojoj sredini. Živko Brajović i Goran Bojanić, koji su sa ekipom Budućnosti osvojili Kup Jugoslavije (Bojanić je sa reprezentacijom do 22 godine osvojio evropsku titulu), trenutno su bez angažmana, identična je situacija i sa Veskom Kaščelanom koji je bio u stručnom štabu mlade reprezentacije. Koji je razlog za tako nešto?

- Istina je da smo najmanje cijenjeni u svojim sredinama, u Crnoj Gori. To je malo psihologija provincije. Kaže se da niko nije postao svetac u svom mjestu. Razlog je upravo to što, iako ima potencijala, nema pravih projekata koji povezuju trenerski posao, ambicije igrača i klubova, koji sve to stavljaju u funkciju cjelokupnog projekta kao što je košarka. U ovom trenutku u crnogorskoj košarci postoji mnogo ambicija, mnogo trenera sa ozbiljnim radnim autoritetom, a postoji samo jedan pravi klub - to je Budućnost. Kada kažem pravi, mislim po ambicijama i moći. Dakle, mnogo je želja, a samo jedan cilj. Pored toga, mislim da su crnogorski treneri svojim entuzijazmom, velikom

energijom i samoprijedorom došli do toga da se jednostavno moraju cijeliti, jer gdje god su radili postizali su rezultate.

Pomenuli ste košarkašku akademiju koja bi trebalo da zaživi negdje na prostoru Crne Gore. Da li je takav projekat u koliziji sa košarkaškim planovima na jugoslovenskom nivou?

- Nijedan od projekata koje radimo ne stavljamo iznad projekata jugoslovenske košarke. Nijednog trenutka nijesmo funkcionisali mimo koje jugoslovenske košarkaške institucije. Ovo što radimo u Crnoj Gori samo je realno shvatanje košarkaškog trenutka. Mi znamo da niko ne može da dođe sa strane da nam podiže i razvija košarku u Crnoj Gori ako mi to sami ne uradimo. Veliki problem crnogorske košarke u proteklih 40 godina je taj što košarka u startu nije imala pravi društveni status, kao što je to recimo imao fudbal ili neki drugi sportovi. Klubovi nijesmo imali materijalnu moć i bili su prinudeni tek da preživljavaju. Zbog toga nijesmo bili u situaciji da školujemo trenere da bi bili na nivou najboljih i jugoslovenskih i evropskih stručnjaka. Sada se ta situacija promijenila, imamo klub koji se bori za titulu prvaka Jugoslavije, otvorili su se mogućnosti za pravljenje drugih organizovanih klubova, a informacije su dostupne svim trenerima, što je posebno značajno kada su u pitanju mladi stručnjaci koji prenose znanje talentovanim košarkašima.

Na kraju razgovora Baletić želi da pomene i svoj sadašnji klub Primorje iz Herceg Novog. Njegov zadatak u ovom klubu je jasan - vratiti Herceg Novi na prvoligašku košarkašku mapu.

- Ovo mi je treći boravak među Njovljanima. Sa Primorjem sam dva puta uspijevao da iz republičkog ranga pređem u prvu ligu, vjerujem da će i ove godine biti tako. Aleksandar Vučković

Ljubomir Poček, trener KK Vojvodina NIS NAP

# Balast pobjedničkog ritma

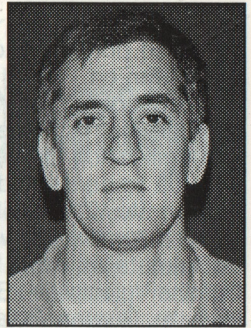

*Uprkos tmurnim prognozama nakon ispadanja novosadskog prvligaša iz najvišeg ranga takmičenja, ekipa tek stasalih mladića predvođena vrsnim pedagogom, umesto grčevite borbe za opstanak, ukotvila se na vrhu tabele Prve „B“ savezne lige i tako, uprkos svemu, stvorila prigodnu, optimističku atmosferu za decembarsko obeležavanje pola veka od osnivanja kluba*

U prvih deset prvenstvenih kola bilans je upečatljiv: sve pobjede na domaćem parketu, tri pobjede i dva poraza u gostima. O najprijetnijem iznenađenju prvligaškog košarkaškog takmičenja razgovaramo sa, po opštem uverenju, režiserom „povratka otpisanih“, trenerom Ljubomir Počekom. Argumentima „za“ i „protiv“ vrve poraz od kragujevačke Zastave, koji su novinari okvalifikovali kao „zastoj favorita“ i nedavna „feniksovska“ pobjeda protiv kraljevačke Sloge.

- U Kragujevcu smo imali čak 21 slobodno bacanje manje od protivnika (oni 45:36, mi 24:19), bonus već u šestom minutu uprkos klasičnoj zonskoj odbrani, petu grešku kapitena ekipe u prvom delu igre, tri tehničke greške...

Poček smatra da je susret sa Zastavom odigran „bezrazložno nervozno“ ali kao prvi strateg prihvata najveću odgovornost za poraz jer smatra da je to logično „u sistemu igre koji se danas primenjuje u

## Poček

Ljubomir Poček (45) započeo je svoju košarkašku karijeru vrlo rano, u svojim gimnazijskim danima, u Edžšegu iz Bačke Topole (gde je, u ekipi Topolčanke, igrala i njegova sestra od tetke, nekad najbolja košarkašica sveta Sofija Pečić). Nastavio je u Njegošu iz Lovćenca, pa u Makedoniji, u Strumici i Rabotničkom iz Skoplja. Sledili su novosadski NAP, pa Partizan u vreme Ranka Žeravića. Igračku karijeru završio je u Radničkom iz Novog Sada, gde je diplomirao i zaposlio se kao profesor fizičkog vaspitanja u OŠ „Jovan Popović“, koja je postala rasadnik talentovanih košarkaša. U poslednje tri godine ova škola je prvak Novog Sada u košarci, bez ijednog poraza, a mnogi od ovih momaka se pripremaju za košarkaške uzlete u juniorskim i kadetskim selekcijama Vojvodine.

Ljubomir Poček bi uskoro trebalo da magistrira na Fakultetu za fizičku kulturu, upravo na temi košarka. Analizom učinka jednog broja ekipa prvog, drugog i trećeg ranga namerava da utvrdi stepen uticaja uspešnosti realizacije šuta za tri poena na konačan rezultat utakmice.

našoj košarci“. Nesumnjivo, nije imun ni na „krivicu“ za ključnu pobjedu sa jednim od prvih pratilaca na tabeli.

- Za utakmicu sa Kraljevčanima smo se pripremili najbolje do sada. To je veoma iskusna ekipa koja izuzetno dobro igra odbranu: primila je najmanje koševa u ligi.

Utoliko je značajnije što je toj i takvoj Slogi Vojvodina napunila koš (95 poena), a još je važnije što je dobijena skoro izgubljena utakmica i što se ni u jednom trenutku nije osetila panika u igri Novosađana: Poček u kritičnim trenucima uopšte nije intervenisao tajm autom... Prema tome, utakmica je dobijena oružjem iskusnih ekipa: neobičajenom psihičkom stabilnošću mlađanog sastava...

- Posebnu pažnju pred svaku utakmicu posvećujemo psihičkoj pripremi ekipe. Momci nemaju nikakvo opterećenje rezultatom, nikakav imperativ pobjede, u smislu plasmata. Naravno, prisutni su uobičajeni sportski motivi i to je za sada dovoljno. Oko ovog psihološkog dela priprema redovno se konsultujem sa cenjenim stručnjakom doktorom Ratkom Dunderovićem, a i sam se već 15 godina bavim pedagoškim radom.

### Centar najveća slabost

**Uočljivo je da Vojvodini nedostaje klasična „petica“?**

- Mi smo na tom mestu možda najslabije pokriveni u ovoj ligi. Imamo Kovačevića koji nije sam u stanju da ispuni sve postavljene zadatke. Đogo pokriva i tu poziciju iako mu je mesto na broju tri. Mi smo takođe izuzetno hendikepirani i na poziciji broj četiri, ali ohrabrujuće je da tu imamo mladog Rončevića (17; 2,00), koji to već sada fantastično radi i iz dana u dan potvrđuje da će izrasti u velikog igrača.

**Šta trener Vojvodine misli o „odbrani kao srcu košarke“?**

- Sigurno da iz disciplinovane, čvrste i agresivne odbrane nastaju laki napadi i poeni, i svaki trener tome teži. Upravo zbog takvog sistema igre, koji se sada forsira, teško je ići na visoke rezultate. Smatram, međutim, da će protivudar tendenciji žestokih odbrana biti mnogo brža igra, sa puno kontranapada. Pretpostavka za to su, svakako, tehnički i fizički znatno

spremniji igrači. Mi upravo tome težimo. Mišlim, takođe, da mnogi treneri tim žestokim odbranama i sporim napadima zapravo prikrivaju slabosti i fizičku nepripremljenost igrača.

Skraćenje napada na 24 sekunde će sigurno znatno promeniti kompoziciju timova, menjaće se struktura igre. „Preživeti“ samo fizički pripremljeni, tehnički i taktički dobro obučeni.

**Kada je reč o pravilima igre, pitamo trenera Počeka, da li su dovoljno jasna, i da li je sudijama ostavljena prevelika mogućnost da ih tumače prema svom nahođenju?**

- Ovo je jako dobro pitanje: mislim da su pravila nedovoljno definisana. Ostavljen je prevelik prostor za slobodno rasuđivanje i procene sudija u jednom kratkom vremenskom periodu. A dovoljno je da u toku jedne utakmice sudija dva-tri puta pogreši i vi ispadate iz igre...

### Neophodna podrška grada

**Klubu i ljudima oko njega sigurno su porasli apetiti nakon sjajnog starta, uprkos početnom pesimizmu?**

- Sasvim sigurno: videli smo vrednosti i kvalitete drugih ekipa, imamo dobar plasman. Realna je sada procena da možemo da budemo među prve dve ekipe. Ima, međutim, i drugih faktora koji utiču na to da jedan tim prevaziđe rang u kojem se takmiči. KK Vojvodina NIS NAP je tim snažne tradicije, koji je iznedrio značajan broj vrhunskih igrača. Samo u prošlom plej ofu igralo je sedam-osam igrača koji su ovde ponikli. Ovaj grad i ova regija bi trebalo da žestoko zalegnu za ovaj klub, za svoju decu. Beograd, recimo, ima sedam prvligaša, da ne govorim o drugim sportovima. A treba uložiti, zapravo, tako malo. Tvrdim, da kada bi Vojvodina NIS NAP u narednih pet godina uspela da zadrži ove svoje igrače, mislim i na one u mlađim selekcijama, mogla bi da postane šampion Jugoslavije.

Treba se, međutim, zamisliti i nad vojvodanskom košarkom uopšte. Ugasilo se puno klubova, čak i takvi kakvi su bili BFC i Borovica. A Zrenjanin, jedan od nosilaca košarke u Vojvodini, dospeo je u drugu srpsku ligu...

Košarka je sport u kojem su i takva iznenađenja moguća. Uvek je, međutim, bolje ako se radi o ovakvim prijetnim, kao u slučaju KK Vojvodina NIS NAP.

Zdenko Pop



Dražen Drašković, trener Gorštaka

# Čovjek koji proizvodi „Japance“

Vlado Ščepanović (Budućnost), Dar-ko Peković i Nebojša Bogavac (Lovćen), Dragan Pejić (Gorica), Goran Todić (Vr-bas) - mnogi bi pomislili da se radi o ko-šarkaškoj reprezentaciji Crne Gore. Me-đutim, riječ je o generaciji košarkaša Gorštaka iz Kolašina koji su sedam go-dina dominirali među svojim vršnjacima u Crnoj Gori i bili u samom vrhu jugoslo-venske omladinske košarke. Svi ovi igra-či ponikli su u „fabriki Japanaca“ Draže-na Draškovića, a izraz koji on najčešće koristi nastao je po uzoru na nadimak reprezentativca Vlada Ščepanovića, naj-boljeg izdanka Draškovićeve škole ko-šarke.

Priča o košarci u Kolašinu počinje 1986. godine, kada Drašković osniva KK Gorštak.

- Nakon dvije godine igranja u Mojkovcu, '86 sam osnovao KK Gorštak i dvije godine nastu-pao za ovaj tim. Od ta-da, pa sve do danas u ovom klubu sam i trener, i direktor, i sekretar, i finansijer. Košarka je moja velika ljubav i njoj sam posvetio čitav svoj život. Po meni, čovjek se tom sportu mora posve-titi svim svojim bićem. Upravo takvo razmišlja-nje pokušao sam da prenesem na moje igra-če. Od prvog trenutka, insistirao sam na fanati-zmu. Želio sam da ima-ju pravilan odnos prema treningu, da shvate da moraju mnogo da tr-pe i žrtvuju ukoliko žele

da uspiju. Trenirali smo po tri puta dnevno u fiskulturnoj vježbaonici. Ka-da bi nestajalo struje donosili smo svi-jeće i u takvim uslovima radili. Tjerao sam ih da gledaju filmove i čitaju knji-ge koje govore o tome da samo rad do-nosi uspjeh. Kada smo vježbali na jed-nom brdu iznad grada, govorio sam im da je Kolašin njihov grad, da treba da ga vole najviše na svijetu, ali da se mo-raju izdignuti iznad prosječnosti koju mala sredina nosi sa sobom. Pokušao sam da u njima uništim provincijsku in-feriornost. Stvorili smo kult treninga, kada su ti mladići imali polumatersko veče, niko od njih nije otišao na prosla-vu (iako su imali dozvolu), jer nijesu že-ljeli da propuste trening - kada govori o generaciji igrača rođenih 75/76 godi-ne, Drašković kao da ponovo prolazi

kroz njihovo odrastanje i kao ličnosti i kao igrača.

- U generaciji su bili Ščepanović, Pe-jić, Todić, Peković, Bogavac, Dulović (ko-ji još igra za Gorštak), kao i Vlado Vlaho-vić i Dražen Milošević koji studiraju u Be-ogradu, a nadam se da će se nakon stu-dija posvetiti trenerskom poslu. Zani-mljivo da nas nije bilo ni da se podijeli-mo na dva koša, a ipak je iz te generaci-je izašlo toliko prvligaških igrača. Njih-o-va superiornost, kada su u pitanju mla-đe kategorije u Crnoj Gori počela je kra-jem '91. godine kada su postali kadet-ski prvaci republike. Isti uspjeh ponovili su i naredne dvije godine, a '94. u Srem-skoj Mitrovici osvojili su titulu vicešampi-ona Jugoslavije. Tada smo u polufinalu

se može reći, utemeljivač košarke u ovom gradu, na pragu je ostvarenja svog davnašnjeg sna - Gorštak će konačno dobiti krov nad glavom.

- Postavljeni su temelji kolašinske škole košarke. Za dva mjeseca naš klub će dobiti dvoranu, a sa njom i sa do-mom „Gorštaka“, stvaraju se uslovi da u Kolašinu zaživi svojevrtni košarkaški univerzitet, gdje će se stalno nešto de-šavati. Narednih školskih godina u Kola-šinu ćemo formirati eksperimentalno košarkaško odjeljenje u sastavu Gimna-zije „Braća Selić“ u kojem bi nastavu po-hađali talentovani 14-godišnjaci iz čita-ve Crne Gore. Ovog ljeta organizovaće-mo međunarodni košarkaški kamp u kojem bi učestvovalo po deset najtalen-tovanih pionira, kadeta i juniora iz bivših jugo-slovenskih republika. Bi-će to prilika da veliki kvalitet ponovo bude na okupu.

Iako kaže da se ko-šarci čovjek mora čitav posvetiti, Drašković se dijelom svog bića nalazi i u novinarskoj profesiji. Prije nekoliko godina podgorička „Pobjeda“ objavila je njegov tekst pod nazivom „Crna Go-ra, košarkaška država“.

- Smatram da košar-ka treba da bude način razmišljanja, ali i način kako da se na ovim prostorima zaradi. Ovaj sport ima primat u Cr-noj Gori, postaje dru-štveni proces. Tačno je da se bavim sa dvijema

„smrtnim“ stvarima - trenerskim i novi-narskim poslom, ali to se isplati jer čov-jek ima privilegiju koji drugi poslovi ne-maju, da opredijeli neke životne puteve i sudbine, da omoguću i objasni mladim ljudima da se samo velikom žrtvom i ve-likim radom postaje veliki.

Za kraj, Draškovićev apel košarkaš-kim radnicima:

- Kolašin će nastaviti da bude svoje-vrsna „fabrika Japanaca“. Zbog toga po-zivam sve prave košarkaške radnike da prihvate saradnju sa Gorštakom sada, kada počinjemo da stvaramo igrače, a ne da kasnije sa akt tašnama ubiraju plodove našeg rada. Znam da je lakše naći milion maraka da se plati košar-kaš, nego ga stvoriti da on zaista toliko vrijedi, ali sa tom praksom jednostavno moramo prestati.

A. Vučković

## Vlado

Minulog ljeta titula svjet-skog šampiona stigla je i u Kola-šin - zlatom sa svjetskog prven-stva u košarci okitio se Vlado Šče-panović.

- „Japanac“ je uvijek bio moja slabost. Imao je privilegije, često sam pravio kompromis kako sa njim, tada dječakom, ne bih došao u sukob. Osjetio sam da je veliki po-tencijal, da je rođen da bude pravi igrač. S obzirom da smo imali tri tren-inga dnevno, bio sam zadovoljan da jedan odradi stopostotno, drugi sa 60 odsto, a treći sa 30 procen-ta. U tom uzrastu to je bilo dovoljno za njegov stalan napredak. Značajan dio budućnosti Gorštaka zavisi i od njega, jer kada bude odlazio u inostranstvo, naš klub sleduje deset od-sto od njegovog ugovora.



savladali Vojvodinu sa Petrovićem, Sta-nojevićem, Kosanovićem, ali su od nas bili bolji kadeti Partizana za koje su na-stupali Drobniak, Čubrilo, Nesterović, Glintić, Čanak... Ova generacija igrača Gorštaka bila je u sezoni 92/93. prva u ligaškom dijelu Republičke košarkaške lige u seniorskoj konkurenciji. Te godine, poslao sam Ščepanovića, Pekovića, To-dića i Dulovića u Budućnost kod mog velikog prijatelja Gorana Bojanića, kako bi igrali na dvojnu licencu i na taj način osjetili atmosferu i život u velikom klubu. Sve troškove njihovog boravka u Podgorici isključivo ja sam snosio. Da bih to ostvario, često sam morao po-zajmljivati pare dovodeći sebe u nepri-jatne situacije. Međutim, ne žalim zbog toga - ističe Drašković.

Tvorac kolašinskog čuda i, slobodno

Subotička košarkaška panorama

# Rad za renesansu

U Subotici se uvek igrala dobra košarka. Sveopšta materijalna kriza i osiromašenje privrede, kao i u mnogim sredinama reflektovalo se i na ovaj sport. Ako se ovim činjenicama doda i neizbežna migracija najboljih u velike klubove, jasno je zašto je na ovim prostorima košarka zapala u krizu. Međutim, poput mnogima neobjašnjivih visokih dometa jugoslovenske košarke, nešto lepo se dešava i na severu Bačke. Muška ekipa Spartaka, pre početka sezone, po mnogima, već viđena za ispadanje iz najkvalitetnije lige, predstavlja jedno od najprijetnijih iznenađenja naše košarkaške jeseni. Ženska ekipa je uz rame našem najkvalitetnijem ali i bogatijem „Hemofarmu“.

Ovo su bili dovoljni povodi da napravimo subotičku košarkašku razglednicu. Odnosno da damo reč onima koji u ovom gradu bruse talente i vode najkvalitetnije ekipe. Naravno reč je o trenerima koji sa mnogo znanja i prevelikog entuzijazma rade na proširenju bez našeg košarkaškog potencijala i te mlade talente vode do zavidnih košarkaških visina.

*Srećko Sekulović - trener muške ekipe KK Spartak*

## Mi stvaramo...

K.K. Spartak je ispunio neki svoj plan koji se precizirao pre početka prvenstva. Mnogi su nas neopravdano stavljali u ulogu totalnog autsajdera. Spartak to ne zaslužuje. Pošto imamo kvalitet i ekipu koja može da bude pri vrhu, ili stabilnoj sredini tabele, mirno čekamo kraj lige.

Spartak je posle poraza Zdravlja od Ive u Šapcu, ako ne bude nekih većih iznenađenja, obezbedio opstanak u ligi, što je bio cilj pred početak prvenstva. Ali ako se ukaže prilika možda možemo postići nešto više. Ono što je vrlo bitno mi dobro igramo, dobro se radi, ekipa je izuzetno spremna i motivisana. Novi igrači koji su došli u tim, maksimalno su se uklopili i mislim da u dobroj atmosferi koju imamo sada, možemo očekivati da će biti boljih rezultata.

Subotička košarka ima svoje mesto u jugoslovenskoj košarci, stvarajući svake godine po nekog odličnog igrača koji nažalost odlazi iz kluba.



Srećko Sekulović

Prošle godine otišlo je čak šest igrača, ali Spartak se uvek regeneriše iz svog pogona. Prvi put ove godine dovedeni su stariji igrači, kao što su Pokrajac i Maljković, koji spadaju u kategoriju iskusnih igrača. To je sve iz razloga što nismo mogli da nadoknadimo kvalitet iz našeg igračkog kadra a da bi obezbedili opstanak u ligi.

Tako nam je suđeno i verovatno će i dalje perspektiva Spartaka, biti vezana za stvaranje igrača, da bi, kada ih razigramo i kada odigraju dobru sezonu, odlazili u veće klubove.

Da je Spartak uspeo da sadrži igrački kadar koji je imao mislim da bi se ravnopravno borio, da ne budem skroman, čak i za prvaka. Da su ostali Benčić koji je ponikao u Spartaku, Koturović, Mišković, Ivić, Lukovski, Đokić, Popović, takođe i Lazić, Aleksić, Kmezić i ostali igrači, sigurno bi bili u vrhu prve lige.

*Zoran Višić - trener ženske ekipe KK Spartak*

## U perspektivi - titula

Mislim da ženska košarka u Subotici uspeva već duži niz godina da prati tempo uspona muške košarke i da postiže podjednako dobre rezultate. Naravno, kvalitet i jednih i drugih je bio promenljiv, ali ide se na ubacivanje mladih snaga i osvajanje gornjeg dela tabele. Ova sezona je za nas prošla sa puno gostovanja u prvom delu. Od, praktično, osam kola, mi smo šest puta u gostima, dva puta kod kuće. Zauzimamo drugo mesto u dosadašnjem toku prvenstva Jugoslavije. Ovu poziciju opravdavamo sa dve pobede na domaćem terenu i dve pobede u gostima. U daljem toku prvenstva uglavnom ćemo igrati kod kuće što će, nadamo se, doneti još bolje rezultate.

Mislim da Spartak sa konkretnom strategijom omogućava meni kao treneru da se u potpunosti iskažem sa svojom ekipom. Takođe upravlja se prema koncepciji koju je odredilo predsedništvo kluba, a to je planski rad u trajanju od četiri godine tokom kojih bi se reprodukovao maksimum mladih igračica. Želim da tu bazu što više proširimo i da iz tog kvantiteta proizađe kvalitet. To podrazumeva, kao

## Treneri

U subotičkim klubovima i školama košarke radi dvadeset i jedan trener (dva su trenutno bez angažmana). Njima svakako pripada zasluga za opstanak i razvoj košarke u ovom gradu. Evo i njihovih imena. To su:

SREĆKO SEKULOVIĆ - KK Spartak (muška ekipa) u trenerskim košarkaškim vodama - četiri godine
ZORAN VIŠIĆ - KK Spartak (ženska ekipa) u trenerskim košarkaškim vodama - sedam godina
RADOMIR KISIĆ - KK Spartak (juniori) u trenerskim košarkaškim vodama - šest godina
ZDENKO RAKOČEVIĆ - ženski košarkaški klub Spartak juniorka, trener pet godina
STJEPAN PALENKIĆ - pomoćni trener Spartaka (ženske ekipe), trener 25 godina
KARLO KOPILOVIĆ - Škola košarke, trener - 40 godina
SLOBODAN ŠIPOVAC - pomoćni trener KK Spartak (muška ekipa), trener dve godine
TOMISLAV RADONOV - Tomi Basket - seniori, trener 36 godina.
JOKAN IVIĆ - trenutno bez angažmana, trener 25 godina
MILE NAJDESKI - Subotica 96 seniorke - trener 17 godina
STEVAN ČUPIĆ - pioniri Spartak, trener šest godina
RADOVAN VUKOVIĆ - kadeti Spartak, trener dve godine
IVAN JUKOVIĆ - pioniri - Spartak, trener tri godine
BOGDAN STANOJEVIĆ - škola košarke, trener deset godina
DRAGAN VIDAKOVIĆ - Pionirke KK Spartak, trener četiri godine
JASNA RANDELOVIĆ - pionirke KK Spartak, trener pet godina
BORISAV VUJIĆ - Spektar seniori, trener pet godina
SASA BULJOVIĆ - Tomi Basket - juniori, trener tri godine
ALEKSANDAR ŠARKANJ - bez angažmana, trener 20 godina
JOVAN TERZIĆ - bez angažmana, trener 20 godina
BOŠKO MAROVIĆ - OKK subotica seniori, trener 20 godina

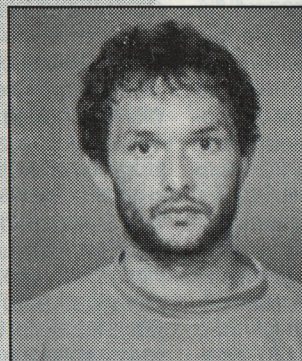

Radomir Kisić

krajnji cilj-osvajanje titule - šampiona Jugoslavije.

*Karlo Kopilović:*

## Škola košarke K. K. Spartak

Škola je počela sa radom 1979. godine. Od kada sam preuzeo, tu školu ujedno radim i sa devojkicama i dečacima. Pošto sam bio postavljen za trenera ženske ekipe, uvek sam posebno obraćao pažnju na devojčice, te su iz prve generacije košarkaške pionirske škole izašle asove kao što su Bider Leonora i Bašić Sandra. Bider je bila seniorska reprezentativka a Bašić juniorska. Svakako da je rad sa devojkicama dao određene rezultate što potvrđuju imena koja su se našla u prvom timu Spartaka. Mi smo već u to vreme iz te Pionirske škole napravili ekipu koja je igrala u drugoj saveznoj ligi. Kasnije, iz ove



Karlo Kopilović

škole su izašle igračice koje su danas u prvom timu, među njima i Merlina Gostiljac koja nije sada u Subotici ali tu su: Angela Đelmiš, Tijana Rus, Svetlana Jurčak. Kasnije su se priključile i Monika Veselovski, Kristina Semeredi i druge. Iz ove pionirske škole mi stalno popunjavamo igrački kadar u prvom timu. U proteklim godinama, generacije koje su prošle kroz našu školu pokazalo se da je naš rad ispravan, jer ne samo ove devojčice iz moje Pionirske škole, nego i druge devojčice iz drugih osnovnih škola imaju znanje koje daje perspektivu našoj ženskoj ekipi, da bi imale igračice koje će vremenom naslediti sadašnju postavu. Zadovoljan sam radom devojčica sa onima sa kojima ja radim, kao i mlađim generacijama 1988/89, jer imaju zavidno znanje za njihov uzrast i do sada dobro barataju loptom i mislim da su na dobrom putu da budu vrsne igračice.

Danijela Pinter



Skok za više domete subotičke košarke: Angela Đelmiš

*Iz mog ugla*

# Pitamo trenere...

Iskoristio bih ovu jedinstvenu priliku, preciznije rečeno nesumnjivo korisnu akciju pokretanja ovako specijalizovanog časopisa, da postavim jedno pitanje svim jugoslovenskim trenerima. Mislim da su baš stupci „Trenera“ pravo mesto za jednu ovakvu polemiku.

Već punih sedam godina, od kako se raspala ona stara i velika Jugoslavija, traju prilično žestoke i kontradiktorne polemike na temu šta možemo očekivati od basketbola ove nove, skraćene nam zemlje. Naravno, prevlađuju oni koji apsolutno sve gledaju kroz dioptriju dve zlatne evropske, jedne zlatne svetске i srebrne olimpijske medalje. Sjaj znamenja nadjačava sve ostalo, gura u stranu suprotna, ne tako malobrojna mišljenja.

Međunarodna košarkaška sezona bliži se polovini. Evropski košarkaški kupovi već su dali prilično jasnu sliku trenutne situacije na Starom kontinentu. Naravno, što se klubova tiče. Po mom skromnom mišljenju, jednako važna za budućnost našeg zlatnog sporta, u najmanju ruku isto kao i trofeji reprezentacije, morala bi da bude klupska košarka, odnosno ono što se zbiva u domovini.

Nažalost, verovatno ćete se složiti, prvi rezultati nisu ni malo ohrabrujući. Došlo je vreme da se u drugu rundu Kupa Radivoja Koraća plasiraju čak i Kiprani, a tri naša kluba ispadnu u ne preterano jakoj konkurenciji. Ko zna da li bismo imali i ovog jednog predstavnika i šesnaestini finala da Radnički Jugopetrol nije igrao u skraćenoj grupi?

Znam da ćete opravdanje odmah tražiti u brojnim strancima koji igraju za druge klubove, ali me ipak zanima da li je to jedini razlog neuobičajenih posrtanja naših klubova na međunarodnoj sceni. I do sada smo imali istovetnu situaciju, ali više uspeha klubova.

Zbog toga sam i siguran kako je baš „Trener“ pravo mesto da pročitamo meritorna mišljenja o stručnom radu u našoj zemlji. Da li su možda u pravu skeptici koji tvrde da bi on, pored brojnih problema objektivne prirode, morao da bude na znatno višem nivou?

Danilo Šotra

Asocijacija košarkaških kampova Srbije

# Licenca motivisala organizatore

Organizatori letnjih košarkaških kampova, ove godine, napravili su korak od sedam milja, istakao je na dnevnom sastanku Asocijacije košarkaških kampova Srbije Bratislav Bata Đorđević, čijom je agilnošću i podrškom koju je pružio, 21. marta ove godine pomenuta asocijacija i ustrojena.

Podsetimo, Asocijaciju kampova sačinjavaju oni organizatori čiji su kampovi ove godine radili sa licencom KSS. Reč je o onima koji su organizovali letnje košarkaške kampove na Zlatiboru, Koponiku, Borskom jezeru, Tari i Divčibarama.

## Poverenici

Shodno postignutom dogovoru, poverenici KSS, boravili su u svakom kampu po dva dana. Ko je kako pojedinačno obavio posao, organizatorima kampova još nije poznato. Evo imena poverenika: Milutin Pavlović, Miodrag Bojković, Dragan Petković, Branimir Tadić, Ivan Tometić i Janko Lukovski.

Zajednička ocena organizatora kampova i predstavnika KSS je da se ovaj vid aktivnosti, u sledećoj sezoni, mora odraditi odgovornije i na višem nivou.

Na ovim letnjim kampovima boravilo je oko tri i po hiljade dečaka i devojčica. Od toga oko tri stotine iz inostranstva. Sa njima je radilo oko tri stotine trenera.

Izvršavajući svoju obavezu iz ugovora koji je napravljen sa organizatorima kampova, koji su dobili licencu, Košarkaški savez Srbije je preko svojih poverenika iskontrolisao svaku smenu svih kampova. Rezultat tih snimanja trebalo je da bude od značaja kako za Stručno savet KSS, tako i za same kampove. Za svoj posao na kampovima u svakoj smeni po jedan poverenik boravio je pod va dana.

Očekivani pismeni izveštaj organizatori kampova dobili su 4. decembra. Nažalost, pomenuti pismeni izveštaj daleko je od očekivanja organizatora



kampova. Paušalne i neprecizne ocene zaista nisu od pomoći nikom od zainteresovanih. Potvrdio je to i Predrag

Bogosavljev, generalni sekretar KSS koji nije krio nezadovoljstvo na koji način su se prema poverenom poslu pojedini poverenici poneli. Zato su usmene ocene, poput pomenute s početka teksta oslikale pravo stanje stvari.

Organizatori kampova posebno insistiraju da se pomenute slabosti u izveštaju lociraju tamo gde su i uočene. To će svakako biti još više od koristi nego što su i sami komplimenti.

Međutim, formiranje asocijacije i dodeljivanje licenci onima koji je zavrede, pokazalo se to već ovog leta, svakako su put ka uvođenju reda u ovoj značajnoj aktivnosti košarkaškog sporta.

Aktivnosti Asocijacije u pripremi naredne sezone, već su počele. Na sastanku od 9. decembra konstituisan je Savet asocijacije koji sačinjava po jedan predstavnik svakog kampa. Za prvog predsednika Saveta, sa mandatom od godinu dana, izabran je Petar Cvijedić, direktor kampa na Tari. Na istom sastanku usvojen je i pravilnik o radu Asocijacije košarkaških kampova Srbije koji reguliše međusobni odnos članica Asocijacije i njen odnos sa Stručnim savetom KSS, pod čijim okriljem će se odvijati sve aktivnosti asocijacije.

Sve dosadašnje i buduće aktivnosti imaju zajednički imenitelj, a to je: unaprediti stručni rad i uslove boravka na našim kvalitetnim kampovima koji imaju obavezu da budu na nivou kvaliteta i ugleda naše košarke, a na zadovoljstvo pre svega onih mladih košarkaša iz zemlje i inostranstva koji dođu na neki od ovih kampova. **M. PI.**

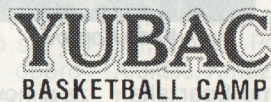

Spremni da uče i preko leta: Mladi košarkaši na Divčibarama i Tari

Monika Veselovski

# Presudio je Slobodan Lukić

Na poziciji krila ili drugog beka, Monika Veselovski brani boje subotičkog Spartaka od '91. godine, u kojem je zadržala posle čokanskog Proletera.

Kao i svi, prošla je sve selekcije do ulaska u prvi tim. U profesionalne košarkaške vode ušla je '93. godine.

Prvi košarkaški koraci i ljubav prema košarci tadašili su se uz njenog tadaš-



njeg trenera - Miloša Đatkova.

Ipak, vezano za kasnije datume i profesionalnu košarku, Monika izjavljuje: - Posebno bih istakla svog trenera Slobodana Lukića i četvorogodišnje druženje i rad koje je počelo njegovim dolaskom u Spartak i mojim prelaskom u prvi tim. Mislim da su te godine bile presudne u mom košarkaškom obrazovanju, jer je Slobodan Lukić već bio afirmisan trener prvoligaških timova, sa već osvojenim

prvim mestom u ženskoj košarkaškoj ligi. Zahvaljujem mu se jer i pred takvog uspeha iza sebe, sa puno entuzijazma započeo je rad sa Spartakom, koji je tada tek ušao u savezni rang takmičenja. Ekipe je bila vrlo mlada, ali je Lukić zauzeo svoj stil rada, sprovodio je svoj način rada na svakom treningu i izvlačio maksimum od nas. Nije bilo lako. Mi smo se uhodali i očvrstnuli, a rezultati su pokazali da smo bili na pravom putu. Lično sam uz njega mnogo naučila i dobila šansu da to pokažem. Uz Lukića sam bila izuzetno motivisana. On zaista svoj posao poznaje izvanredno. D. P.

Darko Ivanović

# Kašćelan - pun duha i znanja

U Crnoj Gori odomaćeno je pravilo da su igrači (slično je i sa trenerima) najmanje cijenjeni u svojoj sredini. Jedan od košarkaša koji je ovu anomaliju osjetio na svojoj koži je i Darko Ivanović, oslonac igre Lovćena. Iako je sa mlađim selekcijama Budućnosti postizao zapažene rezultate, Ivanović je bio prinuđen da svoju košarkašku zvijezdu potraži u drugoj sredini. Izbor je pao na Cetinje i, ispostavilo se, to je bio pun pogodak. Najzaslužniji za to, po njegovim riječima, bio je Vesko Kašćelan, trener koji je ovog, tada mladog igrača, hrabro gurnuo u „vatru“.

- Vesko je počinjao da se bavi trenerskim pozivom praktično kada sam ja počinjao svoju seniorsku karijeru. Pomogao je ne samo meni nego i Dejanu Radonjiću. U Budućnosti je tada bilo dosta dobrih igrača, a oni su najmanje vjerovali košarkašima iz svog omladinskog pogona. Zbog toga smo prešli na Cetinje, što se ispostavilo kao pravi potez. Bila je to sezona 89/90, tada je trener Lovćena bio Čedo Đurašković, ali je on ubrzo, poslije dva kola, otišao i Vesko je kao njegov pomoćnik preuzeo ekipu. Bili smo mladi, meni je bilo 20 godina, Dejo je dvije godine mlađi. Nalazili smo se u nekoj fazi kada smo mislili da možemo da igramo, ali smo već počinjali da sumnjamo u to. Falila nam je godina dokazivanja, da vidimo da li smo sposobni za takmičenje u Prvoj „B“ ili Prvoj „A“ ligi. Kod Veska smo dobili pravu šansu tačno u tom prelomnom periodu za našu karijeru. Na kraju se sve dobro završilo - igrali smo po 40 minuta, dosta zapaženo, a Vesko se afirmisao kao trener. Mislim da smo se na najbolji način odužili i klubu kao i klub nama. Mi smo se afirmisali kroz rezultat Lovćena, a

Lovćen je postao stabilan „B“-ligaš. - ističe Ivanović.

Kašćelan je dugo godina bio najbolji igrač Lovćena. Igrao je na mjestu plejmejкера i po utakmici u prosjeku postizao 30-35 poena. Jednu godinu bio je u Kvarneru, ali tamo nije dobio pravu šansu i brzo se vratio na Cetinje, tako da mu je čitava karijera praktično vezana za Lovćen. Trenersku karijeru počeo je kao pomoćnik Čeda Đuraškovića. Kada je Đurašković podnio ostavku, nezadovoljan rezultatima i situacijom u klubu, uprava je Kašćelana postavila za prvog trenera. Drugog rješenja praktično i nije bilo, jer klub nije raspolagao velikim materijalnim sredstvima.

- Njegovim dolaskom uslijedio je preokret - u trećem kolu dobili smo OKK Beograd u gostima sa 20-ak poena razlike, a odmah zatim i Vlaznima i Đakovici. Poslije te dvije uzastopne pobjede sve je bilo lakše. Sezону smo završili kao šesti, a ne smijem ni da pomislim šta bi bilo da smo izgubili od OKK Beograda.

Klupu Lovćena Kašćelan je napustio 1994. godine, nakon toga uspješno je radio u kraljevačkoj Slogi i Budućnosti iz Peći. Kruna dosadašnje karijere svakako mu je titula evropskog šampiona koju je sa reprezentacijom do 22 godine osvojio na Evropskom prvenstvu u Italiji. Kašćelan je tada bio prvi pomoćnik šefa stručnog štaba Gorana Bojanića.

Kada iz igračkog ugla ocjenjuje svog omiljenog trenera, Ivanovićeva mišljenje poklapa se i kada je u pitanju karakter i kada se govori o Kašćelanovoj stručnosti.

- Već 10 godina veliki smo prijatelji. Sigurno nas vežu lijepe uspomene jer nikada se nije desilo ništa ružno između nas,

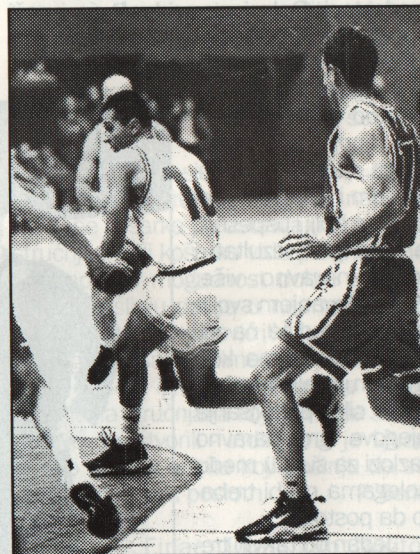

svjestan sam šta je on uradio za mene i o njemu mogu da kažem samo sve najljepše. Po prirodi je vrlo veseo, često dobaci neku pošalicu. Treninzi kod njega nikada nijesu bili problem, uvijek je bilo smijeha, ali se i dobro radilo. Jednostavno, riječ je o pozitivnoj ličnosti, čovjeku punom duha, šale, sa kojim je bilo zadovoljstvo raditi. Što se tiče striktno stručnih stvari, posebno bih naglasio da je veliki taktičar, zna da izuzetno dobro motivise ekipu, da snimi igru protivnika. U vođenju utakmice praktično je bezgrešan, izmjene, promjene odbrana, u tome je vrhunski. Ustvari, on to i najbolje zna. Poznato je da je Goran Bojanić bio prvi trener mlade reprezentacije koja je postala evropski prvak, ali vjerujem da je Kašćelanova uloga u osvajanju te medalje isto velika. Zbog toga smatram da je stvarno šteta što takav stručnjak trenutno ne radi, ali vjerujem da neće imati problema i da će brzo pronaći povoljan angažman - zaključuje Darko Ivanović. A. Vučković

Čip Ingrand

# Individualni rad NBA igrača

Oduvek sam se pitao ko su individualni treneri NBA igrača. O njima se toliko govori, a pritom se ne pojavljuju nigde u medijima. Ko uči Šekila bacanjima, ili trenira Džordana individualnim „stvarima“... Još u januaru na treningu Čikago bulsa video sam gospodina Čip Ingranda u individualnom radu sa Stiv Kerom, bekom Balsa. On je njegov lični košarkaški trener. Mi, nažalost, nemamo ovakav profil trenera ili ih možda vešto krijemo, ali siguran sam da daljom, pravom, profesionalizacijom lige i košarke uopšte, ovakvi treneri će i našim igračima biti neophodni. Malo vremena ostaje za glavne trenere i otklanjanje individualnih nedostataka igrača. Obično se pokušavaju kroz kolektivne taktike zamisliti „sakriti“ ovi individualni nedostaci. Dolazi vreme kada će i naši „profesionalci“ malo više pristupiti analizi svoje igre i igračkog razvoja. Njegovo telo je njegovo preduzeće i od tog preduzeća živi mnogo ljudi pored njega. Ličnim usavršavanjem i nadgradnjom postoje bolji i uspešniji, a time prvi rezultati i košta naravno više. Konstatovanjem svojih slabosti, radiće na njima sa trenerima kojima veruje, ali svi zajedno u cilju poboljšanja njegove igre; naravno razlozi za sujetu među kolegama ne bi trebalo da postoje.

Jedan od takvih trenera je Čip Ingrand, bivši igrač Džuk univerziteta. Siguran sam da za naše trenere razgovor sa njim može biti veoma interesantan.

## Kakav bi skauting za igrača trebalo imati?

- Vrlo je važno upoznati igrača, nikada ga zaista ne poznajem. Tražim da mi priča o svojim slabostima. I najčešće pričaju vrlo iskreno o svojim slabostima. Ali, i u toku samog rada konstatujemo zajedno slabosti i trudimo se da ih ispravimo. Individualnom nadgradnjom podižeš kvalitet igrača i igre.

## Iskustva sa košarkaškim ekipama Jugoslavije?

- Igrao sam za Duke kada je igrala jugoslovenska reprezentacija i nismo imali skauting report, pa nismo ni znali kvalitet protivnika. Čuvao sam igrača najboljeg,

sa odličnim skokom i šutem, igrao je fantastično, kao dr Džej. Čini mi se najbolje u svetu van Amerike, a to je bio Dalipagić.

## Koji su vaši igrači sa kojima radite?

- Moji igrači su Stiv Ker, Gren Hil, Kori Kar, Brajs Dru. Sa ostalim igračima radim samo povremeno i taj rad je toliko kratak da ga mogu definisati samo kao davanje saveta. To su i igrači Duka, ali sa njima sam radio tokom postsezone, Bridžisa, Bruks, Landrom... i sa ostalima, sem ove četvorice radim, ali oni su glavni moj posao.

## Nemamo trenere kao vi, zato ste zainteresirani?

- Imaćete ih sigurno. Pravi profesionalni odnosi su nešto vrlo bitno da



Čip Ingrand i Stiv Ker u društvu sa Igorom Kokoškovim

igrač shvati. Kada smo razgovarali pre dve godine ja i Hil, rekao je da nije spreman za rad. Sada i te kako radimo. Igrač shvati da je „fabrika“, da mora da radi na sebi i svojoj nadgradnji, od toga živi i on i mnogo ljudi oko njega. Odgovornost posla je mnogo veća. Od profesionalca se traži da bude spreman i on postaje svestan toga.

## Šta je problem kod Bridžisa (centar sa lošim slobodnim bacanjima)?

- S njim sam već radio. Od njega tražim samo jedan šut da ostvari. Automatiizam jednog šuta. Njega ne forsiram informacijama. Od Hila tražim deset odjednom. Pristup je potpuno drugačiji. Često pokušava da menja šut, i to ga zbunjuje.

Balans je osnova šuta, i to igrač sam mora da prepozna i oseti.

## „Šta raditi“ sa jednim Stiv Korom?

- Prošli put kada smo se videli u Berto centru, imao je povredu ramena od koje se oporavio, pa smo imali uvodne treninge. On zaista mora da bude stalno spreman. On je igrač koji ulazi, koji donosi promenu. Mora da da tri poena. Specijalizacija šuta za tri poena je njegov trenutni primarni posao. Dosta radim na šutu iz driblinga. Često ga koristi i radimo na tome. Ima dosta dobar šut iz desnog driblinga, ali iz levog dosta loš, i to je (verovali ili ne), nešto što akcentujem u radu sa njim. Ali, već razmišlja o novoj sezoni, kada nije u Bulsima. Mnogo više će raditi na transportu lopte i organizovanju igre i u planu je pojačani rad na kontroli lopte i driblingu. Sve što radimo je svrsishodno i zajedno radimo na pravljenju plana.

## Da li radite i fizičku pripremu?

- Ne. Rad sa loptom je moja specijalnost. To rade posebni treneri.

## Ko vam pomaže?

- Ponekad imam pomoćnika koji može da radi „dirigovanu“ odbranu, ali najčešće samostalno radim.

## Koliko vas cene treneri Balsa?

- Nije im drago što informaciju igrač traži na drugoj strani, ali shvataju da radimo sa istim zadatkom i da je u funkciji njihovog igrača i njegove igre i onda je OK. Na kraju, i oni su profesionalci i važno je da budu spremni. Sa Filom Džeksonom i Teks Vinterom nikada nisam imao problema.

## Kako stupate u kontakt sa igračima?

- Nijednog igrača nikada nisam zvao. On mora da oseti sam potrebu za radom i nadgradnjom. Ker je moj prijatelj. Tako sam stupio u kontakt sa Hilom. Danas je Hil moj posao. Moram mu podići kvalitet ofanzivne igre i rad na šutu, jer on nije šuter, a mogao bi biti: šut iz driblinga, igra leđima, šut levom rukom (mislim na blisku realizaciju). Sada imamo dovoljno vremena obzirom da kasni liga, i na miru to otklanjamo. U toku lige ja sa Grent Hilom radim dva puta nedeljno, tako što odem do Detroita. Stalno smo u kontaktu. Moram da mu popravim statistiku, mada ona može nekad i da zavara.

Razgovarao: Igor Kokoškov

Dragan Ljuca

# Svako svoj posao...

Nikada ne možete da budete po volji svih, čak ni onda kada posao obavite skoro bez greške. O Dragoslavu Ljuci, internacionalnom arbitru, postoje različiti stavovi, od onih da je lak na dosuđivanju prekršaja, da voli da je u centru pažnje, do onih da je među tri najbolja arbitra u zemlji. Prosudite sami gde je istina, tek ono što je sigurno je da je Ljuca jedan od najpravičnijih delilaca pravde. To što je bez dlake na jeziku često ga je koštalo unapređenja, ipak istinu nikad nije prećutao.

S obzirom na njegovo iskustvo izabrali smo ga za sagovornika u rubrici sudije o trenerima.

- Loši treneri govore o sudijama i arbitraži nakon utakmice, dobri to nikada ne rade ili samo onda kada su greške toliko kardinalne da ih svi košarkaški poslenici i ljubitelji uoče i komentarišu. Na žalost i nadasve na štetu košarke, mnogi treneri u poslednje vreme svoje slabosti, određene propuste uprave i neisplaćenost igrača, žele da pokriju prebacivanjem sudijama. Generalno moje iskustvo me uči da dobri stručnjaci to nikad ne rade - ističe poznati arbitar.

Na pitanje sa kojim stručnjacima ima najpozitivnija iskustva bez razmišljanja je odgovorio:

- Ivković i Lučić. Ivković jeste bard košarke, sada i selektor, ali je u mojim usmenama ostao još iz dana kada sam bio mlad sudija. Tada sam mu na

jednom meču dosudio prvo tehničku, potom i diskvalifikujuću grešku, što je posle meča sasvim mirno prihvatio, ne komentarišući. Lučić mi je drag ne samo zbog toga što zna da se ponaša prema igračima, sudijama i delegatima, već i zbog toga što je meni i Brancku Jovanoviću u kadetima i juniorima

## Stepandić

Na konstataciju da pojedini treneri vešto koriste sudije za vreme utakmice, vršeci pritisak i čak namerno izazivajući situacije u kojima dobijaju tehničke greške, Ljuca je odgovorio:

- Ako aludirate na Stepandića, moram da kažem da je on dobar trener i dobar čovek. Pokušava da slabosti sudija iskoristi što bih verovatno i ja radio da sam trener. Mnoge sudije su bolečive pa mnogo toga dopuštaju, što se naravno koristi. Zbog toga po mom mišljenju tačno treba razdvojiti po kvalitetu sudije A, B i ženske lige.

BASK-a bio trener. Duda i Lale su obrađivani, imaju manire, uz stručnost sve to ih čini velikim.

Posle malog predaha, Ljuca je nastavio:

- Od novijih stručnjaka izdvojio bih Milovana Boškojevića koji mada nema mno-

go utakmica u najelitnijoj ligi poseduje ogromno znanje. Takođe i Jovicu Antonića, koji je vrlo perspektivan. Sviđaju mi se i njegovi dijalozni u novinama, odmerenost prema svim učesnicima, od svojih izabranika, preko zvaničnih lica do rivala.

Zanimljivo je da pomoćnici u stručnom štabu „plavih“ nisu po ukusu poznatog arbitra.

- Nisam pristalica stila košarke koji forsiraju, odbrana na ivici faula. Mislim da takav stil nije potreban jugoslovenskoj košarci. Tačno je da su i oni kao i Željko Obradović učenici Aleksandra Nikolića, ali Obradović je uneo i svoje kreacije u napadu. Kada se dogodi da u takvoj izuzetno oštroj igri bude dosuđen veliki broj ličnih grešaka odmah se pribegava komentarima da su ogromne razlike između suđenja u našoj ligi i na evropskoj sceni. Odavno sam u jednoj polemici kada su sudije proglasili najvećim zlom naše košarke rekao da nije moguće da imamo najbolje igrače i najbolje trenere u Evropi, a da su sudije najgore. Ako nisu najbolje, onda su barem u sredini ili pri vrhu.

Po Ljucinom mišljenju zlo nisu sudije, već filozofija novih generacija da su pare primarne.

- Ekonomska situacija dovela je do hiperprodukcije trenera. Upravo najveće zlo naše košarke predstavljaju oni mladi stručnjaci koji košarku vide prvenstveno i jedino kao mogućnost dobre zarade. Takvi umišljaju da su u najmanju ruku kvalitetni kao Obradović ili Ivković. Nema pravog rada sa mladima, a kada se pojavi neki mlad igrač odjednom se pojavi nekolicina stručnjaka koja tvrdi da su ga upravo oni stvorili - indirektno je Ljuca uputio poruku onima koji počinju da se bave trenerskim poslom. **P. Sarić**

Zlatko Glišić - trener malih terena

# Uči zbog učenika

Jedan iz plejade mladih trenera koji sve svojim radom skreće pažnju na sebe Zlatko Glišić iz Požarevca. Glišić je košarku počeo da igra u Mladom radniku iz Požarevca još 1976. godine i bio je igrač sve do 1992. godine. Trenerskim poslom počeo da se bavi već naredne godine. Pionire koje je tada počeo da trenira za dve godine do najvišeg uspeha u njihovoj konkurenciji. Naime, dečaci iz Požarevca, vođeni Glišićem 1995. godine osvajaju prvo mesto u Mec Donalds ligi - nezva-

ničnom prvenstvu Jugoslavije. On je i dalje u istom klubu i trenutno radi sa kadetima - dečacima rođenim 1984. godine.

U Požarevcu i klubu su se opredelili za rad na duže staze. To znači stvaranje sopstvenog i igračkog i trenerskog kadra sa ambicijama koje nisu male. Među one trenere na koje se računa ubraja se i Glišić. U klubu ne propuštaju priliku da ovog perspektivnog trenera upute na svaki seminar.

- Ovog leta KK Požarevac je svog perspektivnog

trenera o trošku kluba uputio u YUBAC kamp na Kopaonik, da se usavršava i prati rad na Kampu. O svemu tome Zlatko Glišić kaže: „Zadovoljstvo mi je predstavljao boravak i rad u dve smene na letnjem YUBAC kampu na Kopaoniku. Impresioniran sam velikim brojem dece iz cele Jugoslavije i iz inostranstva. Uz izvrstan smeštaj u hotelu „Junior“ i vanserijski rad na svih pet terena Kampa vreme je brzo prolazilo uz stručnjake kao što su Marin Sedlaček, Goran Miljković

- Finac, Dragoljub Nikitić, Vukica Mitić i drugi. Ipak moram da naglasim da sam od Marina Sedlačka mnogo novog video a i naučio što ću nadam se moći da prenesem na neke buduće košarkaše. Novina za mene na „YUBAC“-u je dolazak i rad trenera iz SAD Rodžera Tomsona. Oduševio me je savremenim metodom treninga i dosta velikim izborom vežbi u trenajnom procesu najmlađih. Rad sa njim za sve nas je bio dragocen.

Veliki dobitak svih koji dođu na „YUBAC“ je što mogu puno toga da nauče. Deca igrača i treneri trenerski, jer se radom u Kampu izlazi iz stručne zatvorenosti kojoj su mnogi skloni.“ **D. Tasić**

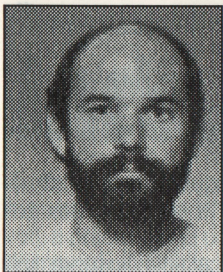

# Naši na sajtu

Odlaganje početka najkvalitetnije košarkaške lige na svetu - NBA svakako je osiromašila košarkašku ponudu na internetu. Međutim, mi Jugosloveni svakako možemo biti zadovoljni našom zastupljenošću na ovom najmoćnijem, po mogućnostima, informativnom sistemu. Za ovaj broj za vas smo sa interneta skinuli tri teme, uvereni da su zanimljive.

## Kuća slavnih - prof. Aleksandar Nikolić

Prirodna ambicija svakog trenera je da postigne najbolje moguće sportske rezultate. Oni su praktično pokazatelji njegovih vrednosti. Dakle, što više titula, medalja i priznanja. No vrednost jednog trenera nisu samo medalje. Ono što razdvaja trofejne trenere od trenerskih veličina jeste doprinos ovih drugih ukupnom razvoju košarkaške igre, originalnom filozofijom i vizionarskim idejama.

Malo je trenera za koje možemo reći da su veličine. Malo je onih koji su dotakli zvezde na košarkaškom nebu i postali večnost. Oni koji su to uspeji žive svoj večni život na sledećoj adresi: The Basketball Hall of Fame, 1150 West Columbus Avenue, Springfield, MA.

To je adresa Kuće slavnih („Predvorja Slave“) kojoj od leta 1998. godine pripada čovek koga smatramo najzaslužnijom za velike uspehe jugoslovenske košarke - prof. Aleksandar Nikolić. Sigurno je da je njemu tako odavno trebalo obezbediti „apartman“ no ipak se ta kuća nalazi u Americi.

Zavirićemo za trenutak u kuću da vidimo gde i sa kim Profesor deli vreme večnosti.

Kuća slavnih osnovana je 1959. godine u Springfieldu (Massachusetts). Osnovana je u čast dr Jamesa Naismitha izumitelja košarke u mestu gde je nastala. Od 1959. svake

godine Kuća slavnih dobija nove članove. Naravno, dr James Naismith je i njen prvi član a primljen je kao doprinosioc. Članovi mogu biti igrači, treneri, sudije, doprinosioci i klubovi. Do danas je primljeno 113 igrača, 55 trenera, 42 doprinosioca, 12 sudija i 4 tima. Godišnje se primalo od 2 do 16 članova. Ogromna većina članova potiče iz Sjedinjenih Američkih Država što je i razumljivo. Članovi Kuće slavnih van Amerike su:

- od 1964. William Jones, Engleska, doprinosilac,
- od 1980. Ferenc Hepp, Mađarska, doprinosilac,
- od 1991. Borislav Stanković, Jugoslavija, doprinosilac,

- od 1992. Sergej Belov, Rusija, igrač,
- od 1993. Uljana Semjonova, Rusija, igrač,
- od 1994. Cesare Rubini, Italija, trener,
- od 1995. Aleksandar Gomeljski, Rusija, trener,
- od 1996. Krešimir Ćosić, Hrvatska, igrač
- od 1997. Antonio Diaz-Miguel, Španija, trener,
- od 1998. Aleksandar Nikolić, Jugoslavija, trener.

Vidimo da se tek poslednjih godina Evropljani uključuju u članstvo Kuće slavnih. Prvi naš član je Borislav Stanković kao doprinosilac a prvi naš

član kao trener je prof. Aleksandar Nikolić. Ove godine zajedno sa prof. A. Nikolićem primljeno je još šest članova. Među njima su legendarni igrač Larry Bird i trener Lenny Wilkens.

Ako Amerikance pitate ko je otac košarke u njihovoj zemlji, dobićete različite odgovore. Većina njih će verovatno reći da je to dr James Naismith, ali bi to mogli da kažu i za Phog Allena, Clair Beea pa čak i za Johna Woodena. U Jugoslaviji takve dileme nema. Prof. Aleksandar Nikolić nije doneo košarku u Jugoslaviju, ali je njegovim preuzimanjem državnog tima 1953. godine jugoslovenska košarka dobila toliku moć da se mogla ravnopravno takmičiti sa Sovjetskim Savezom pa čak i sa Sjedinjenim Državama na amaterskom nivou. On je deseti član Kuće slavnih i četvrti trener koji dolazi van Sjedinjenih Američkih Država. Pre njega članovi su po trenerskom osnovu postali Cesare Rubini (Italija, 1994), Aleksandar Gomeljski (Sovjetski Savez, 1995) i Antonio Diaz-Miguel (Španija, 1997).

Četrdeset godina Profesorovog rada malo je poznato u Americi, kao uostalom i svih košarkaških trenerskih legendi koji žive i rade van Amerike. Ipak za njega se zna da je svaki tim koji je u svojoj karijeri trenirao bio predodređen na uspeh. Profesor sa reprezentacijom Jugoslavije drži nacionalni rekord sa 101 pobeđe i 39 poraza. Osvojio je srebrne medalje na evropskim šampionatima 1961. i 1965. godine i bronzanu 1963. godine. Nakon jedanaest godina rada po klubovima vraća se u reprezentaciju 1976. da bi 1977. osvojio prvenstvo Evrope, a 1978. godine titulu svetskog prvaka. Od 1965. godine trenirao je italijanske klubove. Te prve godine svog boravka u Italiji preuzeo je poslednje plasiranu ekipu „Petrarka“ i doveo je do trećeg mesta na kraju sezone 1965/66. Godine 1969. preuzima Injis iz Vareseza i vodi ga ka uspehu bez presedana u istoriji evropske klupske košarke. Osvojene su tri titule prvaka Italije, tri titule prvaka Evrope, tri titule pobjednika kupa Italije i dve titule Interkontinentalnog Kupa koje se smatraju titulom svetskog klupskog prvaka. Njegovi timovi iz 1970. i 1973. osvojili su prva mesta na svim velikim takmičenjima

The screenshot shows the website for the HoopTown, USA Class of '98 induction ceremony. The page features a navigation menu on the left with links like 'Home', 'About Us', 'Class of '98', 'Inductees', 'Ceremony', 'Tickets', 'FAQ', and 'Contact Us'. The main content area is titled 'The Basketball Hall of Fame' and 'HoopTown, USA CLASS OF '98'. It highlights the induction of Marques Haynes, a player from the 1950s, and lists other inductees: Sergej Belov, Uljana Semjonova, Cesare Rubini, Aleksandar Gomeljski, Krešimir Ćosić, Antonio Diaz-Miguel, and Aleksandar Nikolić. The page also includes information about the ceremony date (October 10, 1998), location (Springfield Civic Center), and ticket prices.



na kojima su se pojavili. Tim iz 1973. godine proglašen je ne samo najboljim timom Italije svih vremena već najboljim timom u analima evropske košarke.

Njegov uticaj na način igre u Evropi prevazišao je značaj njegovih rezultata. Njegovi timovi bili su poznati po iscrpljujućim treninzima i malom broju šematskih akcija (uglavnom samo pet). Način odbrane i otvaranje kontranapada postali su model za evropske trenere. S druge strane svi naši današnji vrhunski treneri sledbenici su znanja i košarkaške filozofije koje je profesor ugradio u temelje jugoslovenske košarke. Kako dobar deo tih trenera radi u najvećim evropskim klubovima ili reprezentacijama jasno je koliki uticaj ima profesorova doktrina na evropsku košariku.

Aleksandar Nikolić danas ima 74 godine. Od aktivnog bavljenja trenerskim poslom oprostio se 1985. godine. Međutim, on je i danas uz nas, uz naše timove, i gde god je to neophodno da pomogne i posavetuje a posebno mlade kolege.

Ako vas put kojom srećom navede na Springfield, Kuća slavnih možete posetiti svakog dana, osim praznika, na već pomenutoj adresi po ceni od 8 dolara u vremenu od 9.00 do 18.00 časova. Ukoliko vam je ova adresa predaleka, preostaje vam ona bliža - <http://www.hooptown.com>.

## Lične prezentacije Aleksandar Đorđević

Već odavno na internetu možete naći lične prezentacije NBA košarkaša. Prezentacije pojedinih igrača su toliko kvalitetno urađene da se često nalaze među 100 najboljih sajtova koji tretiraju košarkašku tematiku. Poneki NBA igrači imaju i više sajtova koji su različito koncipirani i koje su pravili njihovi obožavaoci. Siguran sam da možete lako pogoditi čiji su to sajtovi. Dakle, pre svih to su sajtovi Džordana, Pipena, Barklija, Redži Milera, O'Nila i ostalih NBA superzvezda. Ne samo da su sajtovi kvalitativno visoko kotirani već su i po posećenosti na istim pozicijama. Na njima zaista svašta možete saznati o svojim miljenicima. Možete im čuti glas (čak i kako pevaju), pogledati neki video spot sa njima u glavnoj akciji ili komunicirati sa njima preko e-maila ili čak uživo (on line) u zakazano vreme.

Veliko je zadovoljstvo videti da u tom vidu prezentacija imamo našeg

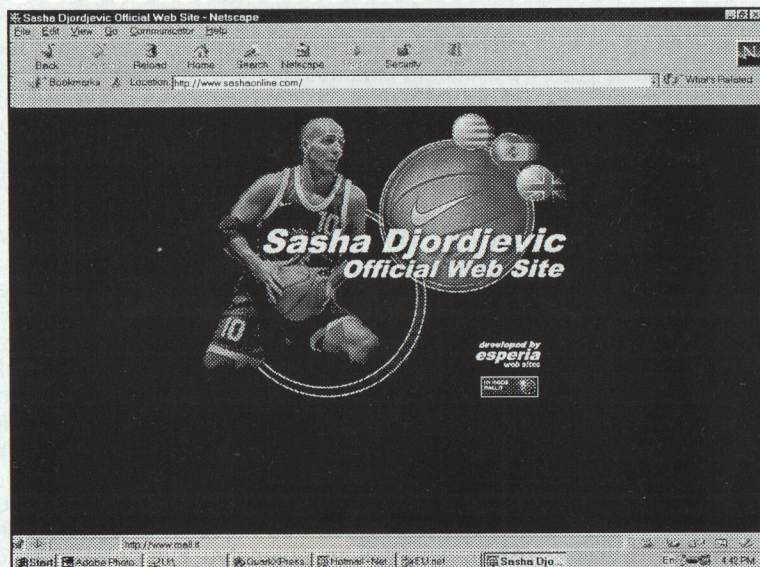

predstavnik. Reč je, ovom prilikom, o ličnoj prezentaciji Aleksandra Đorđevića. Pa da vidimo šta to možemo naći na adresi: [www.sashaonline.com](http://www.sashaonline.com).

Otvaranjem prve strane nailazimo u gornjem levom uglu na Sašinu sliku u dresu sa loptom. U desnom uglu nalazi se manja sličica na koju selektovanjem možete „skinuti“ (download) Sašin screensaver. Veći deo prostora prve strane zauzima sadržaj koji je podeljen na četiri sekcije: KOŠARKA, SAŠA, NOVOSTI, KLUB. U gornjem središnjem delu nalazi se poruka u kojoj vam domaćin želi dobrodošlicu koju bi hteo da vam prenese svojim sopstvenim glasom na jednom od četiri jezika: katalonskom, španskom, engleskom, italijanskom i srpskom. Kada kliknete na odgovarajući jezik (koji znate) čućete pozdravnu poruku i poziv na druženje. Ukoliko želite da mu pišete ili postavite pitanje to možete učiniti na adresi [esperia@mail.it](mailto:esperia@mail.it). Najinteresantnija pitanja biće objavljena. Isto tako Saša će odgovoriti na sva pitanja koja bude primio.

Screensaver koji se može „skinuti“ sastoji se od nekoliko Sašinih slika koje se pojavljuju, šetaju po ekranu i nestaju. Sasvim pristojan i zgodan.

Zalazeći u sadržaj selektujemo KOŠARKA gde nam je u tom trenutku ukazuju podaci o njegovoj karijeri i uspesima. Dakle, Aleksandar Đorđević je rođen 26.08.1967.

Otac mu je poznati košarkaški trener i u tekstu se njemu pripisuju zasluge što je Saša tehnički izuzetno osposobljen igrač. U najmlađim danima igrao je za KK Radnički i juniore KK Partizana. Od 1986. godine do 1992. igrao je za seniorski tim KK Partizana. Od 1992. do 1996. provodi u Italiji igrajući za Philips odnosno

Recoaro iz Milana i Filodoro odnosno Teamsystem iz Bolonje. U sezoni 1996/97 par meseci provodi u NBA ekipi Portland Trail Blazers da bi u januaru 1997. prešao u Barcelonu čiji je i danas član.

U tekstu se dalje iznosi da svi znaju da je Saša pobednik a da bi se ta činjenica potvrdila navode se njegovi veliki

uspesi, pa da se i mi podsetimo:

- 1985. - zlatna medalja na kadetском prvenstvu Evrope,
- 1986. - zlatna medalja na juniorском prvenstvu Evrope,
- 1987. - zlatna medalja na juniorском šampionatu sveta,
- 1989. - Kup Korača,
- 1991. - zlatna medaja na Evropskom prvenstvu,
- 1992. - klupski šampion Evrope,
- 1993. - Kup Korača
- 1995. - zlatna medaja na Evropskom prvenstvu,
- 1996. - srebrna medalja na Olimpijskim igrama,
- 1997. - zlatna medalja na Evropskom prvenstvu,
- 1998. - zlatna medalja na Svetском prvenstvu.

Na ovoj strani mogu se naći i statistički podaci o sezoni 1996/97 i 1997/98 a koji se odnose na njegovu igru u dresu Barcelone kao i više fotografija sa utakmica u istom dresu i u dresu reprezentacije Jugoslavije.

Selektovanjem naslova SAŠA iz sadržaja ukazuje se, čini se, najinteresantnija strana. Na njoj možete saznati niz detalja o njegovom životu od najranijih dana koji su podeljeni u šest podnaslova (Moje detinjstvo, Počeci, Kako sam krenuo, Moj tim, Škola, Košarka).

Ukoliko vas interesuje šta Sale misli o Budućnosti, Ratu, Ljubavi, Strahu, Deci, Religiji, Tuzi, Gladi, Politici, Sreći, Razočarenjima i Drogi selektujte odgovarajući naslov. Selektovanjem Saletove sličice iznad koje stoji „Sašine omiljene stvari“ saznaćete nešto o njima. Dakle, Sale obožava Beograd i Barcelonu, crnu boju, leto, jul mesec, broj 10, Jugoslaviju i Španiju, kola i to „mercedes SLK 230“, Roberta de Nira i Meril Strip, film „Bilo jednom u Ame-

rici", Majkla Džordana, Željka Obradovića, svoj klub Barcelonu, špagete, bilo koji dobar restoran, prodavnice garderobe, Rolex Daytona sat, modni firmu „Prada“, Nelsona Mandelu i Majku Terezu. Na večeru bi izašao najpre sa svojom suprugom i intresantnim osobama. Nikoga ne bi gurnuo sa litice ako bi mogao da bira. Za svoje greške i nedostatke smatra svoju naivnost i veru u ljude, čestitost i srdačnost. Nije dobar u proceni ljudi i veoma je impulsivan. Govori ono što misli i veruje. Za svoje poroke smatra oblačenje (voli da se dobro oblači), izbegavanje domaćih poslova i humanost. Mrzi laži, prevare, zavist i pohlepu.

Selektovanjem sličice na kojoj piše X - zrak pojavljuje se slika Sašine figure u driblingu pored koje stoji naslov „Šta čini Sašu pobednikom“. Na slici su označeni GLAVA (MOZAK), OČI, SRCE, RUKA, NOGE, PATIKE. Selektujući stavke dobijate objašnjenje vrednosti svake.

Najzad, selektovanjem naslova '98 NIKE summer Camp na toj strani ili naslova Klub u sadržaju na prvoj strani, možete saznati (i videti) ponešto o Sašinom letnjem košarkaškom kampu koji se organizuje svake godine i mini državi Andori (ali sa maksimalnim uslovima) pod pokroviteljstvom NIKE-ja. Unešeno je dosta slika gde možete videti da se polaznici osim košarke bave i drugim veoma zanimljivim aktivnostima kao što su gađanje lukom i strelom, jahanje konja i alpinizam.

Poslednji naslov iz sadržaja NOVOSTI donosi najnovije vesti o Sašini igrama u Barceloni i ostalim najvažnijim informacijama vezanim za njega. U specijalnom odeljku ovog naslova unešeno je mnoštvo Sašinih slika sa treninga i sa utakmica reprezentacije Jugoslavije na Svetskom prvenstvu u Atini, kao i slike sa klupskih treninga Barcelone. Na kraju kao poslednju opciju imate raspored svih utakmica u kojima igra Aleksandar Đorđević.

Sašina Web prezentacija je urađena veoma lepo i odmereno. Bili bi još ponosniji na nju da su je uradili naši ljudi (koji to sigurno mogu). Prezentaciju je uradio Lorenzo Celsi onako kako se to radi za košarkaške zvezde.

### [www.the-euro.com](http://www.the-euro.com)

Kao poslednji prilog sa interneta u ovom broju časopisa predstavice-mo sajt koji je veoma interesantan zbog obilja informacija iz evropske košarke. Sajt se može podičiti i odličnom ažurnošću gde možete naći i naše sasvim sveže rezultate i statističke pokazatelje.

Prezentiraćemo deo informacija koje nudi [www.the-euro.com](http://www.the-euro.com). U odelj-

ku THE EURO Scouting upoznaje nas sa najtalentovanijim igračima Evrope. U tekucem izdanju reč je o Vladi Ilijevskom (Makedonija), Eureljusu Zukauskasu (Litvanija), Bostjanu Nachbaru (Slovenija) i Marku Jariću (Jugoslavija). Kako su nam Ilijevski i Jarić najinteresantniji iznećemo najvažnije podatke o njima.

Vlado Ilijevski je rođen 1981. godine i visok je 188 cm. rođen je u Makedoniji i afirmisao se 1997. na kadetskom prvenstvu Evrope u Belgiji. Tog leta je iz FYROMA otišao u Ameriku gde je igrao za jednu srednju školu. Uleto 1998, „moćni Partizan iz Beograda“ (izveštač bukvalno tim rečima govori o Partizanu) dovodi ga u svoje redove i potpisuje dugogodišnji ugovor. Bio je jedan od najboljih igrača na kadetskom prvenstvu Evrope. Vitak je i lagan, sa izvanrednom kontrolom tela i velikom brzinom. Levoruk igrač sa nesvakidašnjom samokontrolom i sposobnošću čitanja odbrane za igrača njegovih godina. Pametan, barata izvanredno loptom sa velikom sposobnošću prodiranja kroz protivničku odbranu kao i šutem za tri poena. Odbrana mu nije previše agresivna ali ima sjajnu sposobnost anticipacije. Govori besprekorno engleski. Predstoji mu rad na razvoju mišićne mase i povećanju agresivnosti u odbrani. Uz to ima sve što je potrebno da postane velika evropska zvezda.

Marko Jarić je rođen 1978. godine i visok je 197 cm. On je jedan od evropskih igrača za koje je NBA izuzetno zainteresovana. Marko je plejmejker, odnosno bek šuter bolonjskog Fortituda (Teamsystem) i predstavlja prototip beka 21. veka. Izvanredan atleta, brz, skočan sa izvanrednom kontrolom tela, svestran. Može jednako da igra beka šutera ili plejmejker. Najopasniji je u otvorenom kontrnapadu. Sposoban da sam sebi izbori poziciju za šut. Odlično se kreće bez lopte i ima izvanredan ulaz. Razume igru, čita odbranu i odličan je dodavač. Takođe dobro šutira za tri poena. Sjajan u odbrani, brz, razume odbranu i odličan je „kradljivac“ lopti. Da bi postao vrhunski igrač neophodno mu je samo iskustvo.

U odeljku koji nosi naziv THE EURO WIRE (evropski telegraf) možete naći zaista obilje informacija (mnogo više nego u „Sportskom žurnalu“) sa svih evropskih terena kao i iz Amerike. Tu je mnoštvo najsvežijih informacija o klupskim transakcijama, smeni trenera itd. Rezultati svih evropskih klupskih takmičenja kao i rezultati svih važnijih nacionalnih liga. Isto tako možete naći rezultate kvalifikacija nacionalnih selekcija za prvenstvo Evrope kao i rezultate svih mogućih

turnira koji se održavaju širom Evrope. Sa većine važnijih utakmica možete pročitati i kraće izveštaje. Takođe možete naći i određene statističke pokazatelje liga pojedinih zemalja. Tako na primer (u momentu pisanja ovog članka) nalazite kompletne rezultate 8. kola Winston Yuba lige. Tabela posle 8. kola, izveštaj sa utakmice Budućnost Hipotekarna Banka - Crvena zvezda sa slikom Vlade Šćepanovića (uz koju piše, između ostalog, da je izuzetni talenat). Sledeće što nalazimo je izveštaj o igri Miroslava Radoševića protiv Beopetrola gde je Radošević zaradio epitet MVP kola i gde mu se iznosi kompletna statistika sa utakmice. Isto tako navodi se ime Dejana Milojevića (FMP Železnik) kao drugog igrača 8. kola sa njegovom kompletnom statistikom.

Zatim sledi tabela lidera Winston Yuba lige po MVP indexu i po pojedinačnim elementima. Tako možemo videti da je MVP posle 8. kola Dejan Tomašević (Partizan) sa 26,88 bodova, slede Dejan Milojević (FMP Železnik), Nenad Čanak (Spartak), Igor Rakočević (Crvena zvezda) i Boris Raičević (Radnički Jugopetrol).

Na listi strelaca vodi Nenad Čanak sa prosekom od 22,13 poena po utakmici, slede ga Vladimir Petrović (Iva Šabac0 sa 20,50 poena, Dejan Tomašević sa 19,88, Milan Preković sa 18,33, Dragan Marković (Spartak) sa 18,00 i Boris Raičević sa 18,00.

Na listi skakača vodi Dejan Milojević sa 12,13 skokova po utakmici. Sledi ga Dejan Tomašević sa 9,75 i Jovo Stanojević sa 8,13.

Prvi u asistencijama je Dragan Lukovski sa prosečno 3,88 asistencija po utakmici. Prvi po ukradenim loptama je Rade Milutinović sa 3,63 ukradene lopte po utakmici itd.

U uvodnom delu u okviru odeljka THE EURO koji posetiocima ovog sajta obezbeđuje informacije o najtalentovanijim evropskim igračima prezentirali smo podatke o dvojici nama najinteresantnijih. No, postoji i odeljak u kome iste takve podatke možete naći i za sve interesantne igrače NCAA lige (i drugih amaterskih liga u Sjedinjenim državama) koji bi sledeće ili sledećih godina mogli da zaigraju u NBA ligi ili u Evropi. Dakle, oba odeljka odnose se praktično na skauting igrača u Evropi i Americi. Kao i na svakom dobrom sajtu i na ovome imate mogućnost da skočite na puno drugih sajtova koji se bave košarkaškom tematikom. Na kraju, ukoliko želite da budete dobro i ažurno informisani o svim značajnijim košarkaškim zbivanjima u Evropi, ne propustite predstavljeni sajt.

Ivan Hajnal,  
viši košarkaški trener

*Jedina kreditna kartica u Jugoslaviji*

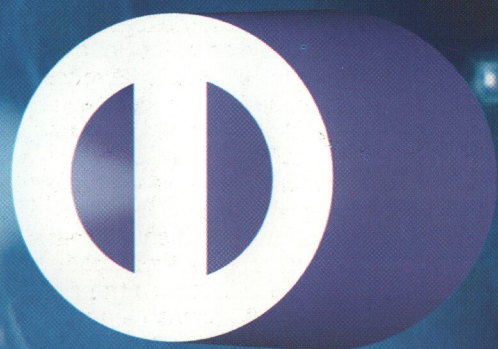

*Diners Club<sup>®</sup>*

*Pravi odgovor na svakom jeziku*

Uz našu karticu ne treba Vam račun u banci !

Koristite karticu u zemlji i inostranstvu, a troškove učinjene karticom plaćate tek po prijemu računa.

tel : 344-0622 ; 344-1828

# POBEDITE

SVE VAŠE NAPORE



NAPITAK  
za sportiste  
i ljude od akcije



9 vitamina  
+  
5 minerala



ATLANTA '96

novi ukus pobjede



Hemofarm

